

# Edge<sup>®</sup> 510

## Manual de Início Rápido



## Introdução

### ⚠ AVISO

Consulte no guia *Informações Importantes de Segurança e do Produto*, na embalagem, os avisos relativos ao produto e outras informações importantes.

Consulte sempre o seu médico antes de iniciar ou alterar o seu programa de exercícios.

### Como começar

Ao utilizar o seu dispositivo pela primeira vez, deverá realizar as seguintes tarefas para configurar o dispositivo e conhecer as principais funcionalidades.

- 1 Instalar o seu dispositivo utilizando o suporte padrão (página 2) ou o suporte dianteiro (página 2).
- 2 Ligar o dispositivo (página 3).
- 3 Localizar satélites (página 3).
- 4 Fazer viagem (página 4).
- 5 Carregar o dispositivo (página 2).
- 6 Registar o dispositivo (página 6).
- 7 Transferir o seu percurso para Garmin Connect™ (página 4).
- 8 Obter o manual do utilizador (página 6).

### Carregar o dispositivo

#### NOTA

Para evitar corrosão, seque cuidadosamente a porta mini-USB, a capa contra intempéries e a área envolvente antes de carregar ou ligar o dispositivo a um computador.

O dispositivo é alimentado por uma bateria de iões de lítio integrada, que pode carregar através de uma tomada de parede comum ou de uma porta USB do seu computador.

**NOTA:** o dispositivo não carrega fora do intervalo de temperaturas de 0 °C a 45 °C (32 °F a 113 °F).

- 1 Levante a capa contra intempéries ① da porta mini-USB ②.



- 2 Ligue a extremidade pequena do cabo USB à porta mini-USB.
- 3 Ligue a extremidade USB do cabo ao adaptador de CA ou a uma porta USB do seu computador.
- 4 Ligue o adaptador de CA a uma tomada de parede comum. Quando ligar o dispositivo a uma fonte de alimentação, este liga-se.
- 5 Carregue completamente o dispositivo.

Uma bateria totalmente carregada pode durar cerca de 15 horas antes de ser necessário recarregá-la.

### Instalar o suporte padrão

Para uma receção de GPS ideal, posicione o suporte para montagem em bicicleta de forma a que a parte frontal do Edge esteja orientada para o céu. Pode instalar o suporte para montagem em bicicleta no eixo ou nos guiadores.

- 1 Selecione uma posição segura para montar o Edge de modo a que não interfira com a operação segura da sua bicicleta.
- 2 Coloque o disco de borracha ① na parte de trás do suporte para montagem em bicicleta.

As patilhas de borracha devem ser alinhadas com a parte de trás do suporte para montagem em bicicleta de forma a manter-se fixo.

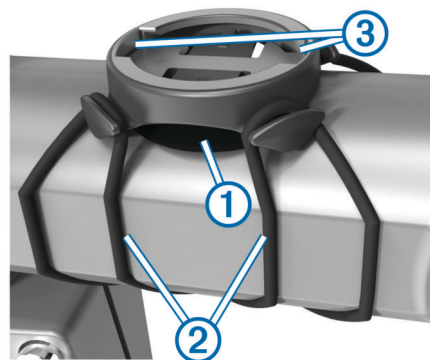

- 3 Coloque o suporte para montagem em bicicleta na barra da bicicleta.
- 4 Fixe o suporte para montagem em bicicleta de modo firme com as duas braçadeiras ②.
- 5 Alinhe as patilhas na parte de trás do Edge com os entalhes do suporte para montagem em bicicleta ③.
- 6 Pressione ligeiramente e rode o Edge para a direita até encaixar no sítio.



### Instalar o suporte de montagem frontal

- 1 Selecione uma posição segura para montar o Edge de modo a que não interfira com a operação segura da sua bicicleta.
- 2 Utilize a chave sextavada para retirar o parafuso ① do adaptador do guiador ②.

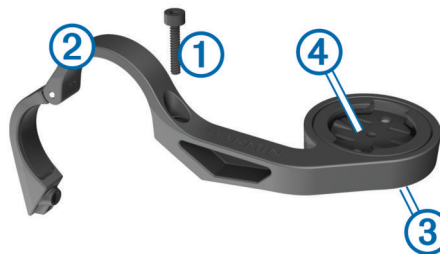

- 3 Se pretender alterar a orientação do suporte, remova os dois parafusos da parte traseira do suporte ③, rode o adaptador ④, e volte a colocar os parafusos.
  - 4 Se o diâmetro do guiador for de 26 mm, coloque a almofada à volta do guiador.
  - 5 Coloque o adaptador sobre a almofada ou o guiador (31,8 mm de diâmetro).
  - 6 Volte a colocar o parafuso.
- NOTA:** Garmin® recomenda uma especificação de binário de 0,8 Nm (7 lbf-pol.). Verifique periodicamente o aperto do parafuso.
- 7 Alinhe as patilhas na parte de trás do Edge com os entalhes do suporte para montagem em bicicleta ⑤.

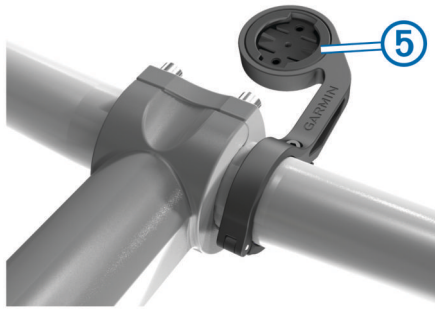

8 Pressione ligeiramente e rode o Edge para a direita até encaixar no sítio.

### Desbloquear o Edge

- 1 Rode o Edge para a direita para desbloquear o dispositivo.
- 2 Levante o Edge do suporte.

### Ligar o dispositivo



Quando ligar o dispositivo pela primeira vez, ser-lhe-á pedido para configurar as definições do sistema e os perfis (página 6).

- 1 Mantenha premido .
- 2 Siga as instruções no ecrã.
- 3 Se o seu dispositivo inclui um sensor de ritmo cardíaco e um GSC™ 10, ative os sensores ANT+™ durante a configuração.

Para obter mais informações sobre sensores ANT+ consulte página 5.





### Teclas



①		Selecione para ligar ou desligar a retroiluminação. Mantenha premido para ligar e desligar o dispositivo.
②		Selecione para marcar uma nova volta.
③		Selecione para iniciar e parar o cronómetro.

### Perspetiva geral do ecrã inicial









O ecrã inicial dá-lhe acesso rápido a todas as funcionalidades do Edge.

	Selecione para alterar o perfil da sua bicicleta.
<b>VIAGEM</b>	Selecione para ir para uma viagem.
<b>Estrada</b> 	Selecione para alterar o seu perfil de atividade.
	Selecione para gerir o seu historial, percursos e exercícios.
	Selecione para ver o menu de configuração.

### Utilizar o ecrã tátil

- Quando o cronómetro está a funcionar, toque no ecrã para ver a sobreposição do cronómetro.

A sobreposição do cronómetro permite que use as definições e procure funcionalidades durante uma viagem.

- Selecione  para gravar as alterações e fechar a página.
- Selecione  para fechar a página de estado do sistema e regressar à página anterior.
- Selecione  para regressar à página anterior.
- Selecione  para voltar ao ecrã inicial.
- Selecione  e  para deslocar.
- Selecione  para visualizar a página das ligações.
- Selecione  para eliminar um item.

### Ver a página das ligações

A página das ligações mostra o estado dos sinais de satélite, sensores ANT+, e o seu smartphone.

A partir do ecrã inicial, selecione a barra de estado no topo da página.



A página das ligações é apresentada. Um ícone intermitente significa que o dispositivo está a procurar. Pode seleccionar qualquer ícone para alterar as definições.

### Utilizar a retroiluminação

- Pode seleccionar qualquer ponto do ecrã para ligar a retroiluminação, em qualquer altura.
- Selecione  para ajustar o brilho e o tempo de espera da retroiluminação.

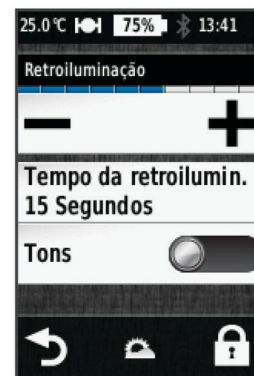

### Adquirir sinais de satélite

Antes de poder utilizar as funcionalidades de localização e navegação do GPS, tem de adquirir sinais de satélite.

Para adquirir sinais de satélite, o dispositivo poderá necessitar de uma visão desimpedida do céu. A data e a hora são definidas automaticamente com base na posição de GPS.

- 1 Dirija-se para uma área aberta.  
A parte da frente do dispositivo deve ser orientada para o céu.
- 2 A partir do ecrã inicial, selecione **VIAGEM**.
- 3 Aguarde enquanto o dispositivo localiza satélites.

A localização de sinais de satélite poderá demorar entre 30 e 60 segundos.

**Dica:** não inicie viagem até que seja apresentada a página do temporizador ([página 4](#)).

## Fazer viagem

Antes de poder gravar a distância e velocidade, tem de localizar sinais de satélite ([página 3](#)) ou emparelhar o seu dispositivo com um sensor ANT+opcional.

**NOTA:** o historial só é registado com o cronómetro em funcionamento.

- 1 A partir do ecrã inicial, selecione **VIAGEM**.
- 2 Aguarde enquanto o dispositivo localiza satélites.
- 3 Selecione ► para iniciar o cronómetro.

Tempo <b>00:03:20</b>	
Velocidade <b>16.1 km/h</b>	
Distância <b>894 m</b>	
Cadência <b>83 p/m</b>	Ritmo card. <b>163 b/m</b>

- 4 Deslize o dedo pelo ecrã para ter acesso a páginas de dados adicionais.
- 5 Se necessário, toque no ecrã para ver a sobreposição do cronómetro.
- 6 Selecione ► para parar o cronómetro.
- 7 Selecione **Guardar**.

## Enviar o seu percurso para Garmin Connect

### NOTA

Para evitar corrosão, seque cuidadosamente a porta mini-USB, a capa contra intempéries e a área envolvente antes de carregar ou ligar o dispositivo a um computador.

- 1 Levante a capa contra intempéries ① da porta mini-USB ②.



- 2 Ligue a extremidade pequena do cabo USB à porta mini-USB.
- 3 Ligue a extremidade grande do cabo USB à porta USB do computador.
- 4 Visite [www.garminconnect.com/start](http://www.garminconnect.com/start).
- 5 Siga as instruções no ecrã.

### Garmin Connect

Garmin Connect oferece-lhe uma forma simples de guardar e monitorizar as suas atividades, analisar os seus dados e partilhá-los com outras pessoas. Para se registar com uma conta gratuita, aceda a [www.garminconnect.com/start](http://www.garminconnect.com/start).

**Guardar as suas atividades:** depois de concluir e guardar atividades com o seu dispositivo, pode carregar essa mesma atividade para Garmin Connect e mantê-la o tempo que desejar.

**Analisar os seus dados:** pode ver informação detalhada sobre a sua atividade, incluindo uma vista superior do mapa, ritmo e gráficos de velocidade, e relatórios personalizáveis.

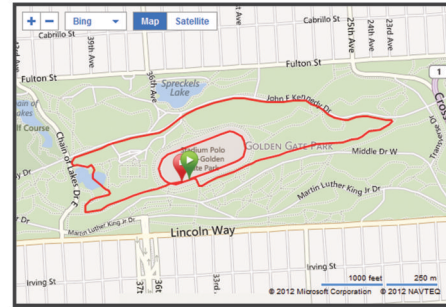

**Partilhe as suas atividades:** pode enviar as suas atividades por e-mail para outras pessoas, ou publicar ligações sobre as suas atividades nas suas redes sociais preferidas.

### Funcionalidades que exigem uma ligação

O Edge tem várias funcionalidades que exigem uma ligação para o seu smartphone compatível com Bluetooth®. Para mais informações sobre como utilizar o seu Edge, consulte [www.garmin.com/intosports/apps](http://www.garmin.com/intosports/apps).

**NOTA:** o seu Edge tem de estar ligado ao seu smartphone com Bluetooth para beneficiar destas funcionalidades.

**LiveTrack:** permite aos amigos e família seguir as suas corridas e atividades de treino em tempo real. Pode convidar seguidores através de e-mail ou redes sociais, permitindo-lhes ver os seus dados numa página de registo do Garmin Connect.

**Transferir atividades para Garmin Connect:** envia a sua atividade automaticamente para Garmin Connect assim que terminar de guardar a sua atividade.

**Transferências de percursos e exercícios em Garmin Connect:** permite-lhe pesquisar atividades no Garmin Connect através do seu smartphone e enviá-las para o seu dispositivo de maneira a que possa repeti-las como um percurso ou exercício.

**Interação em redes sociais:** permite-lhe publicar e atualizar automaticamente na sua rede social favorita quando transfere uma atividade para Garmin Connect.

**Atualizações meteorológicas:** envia condições meteorológicas e alertas em tempo real para o seu dispositivo.

### Seguir um percurso pela Web

Antes de poder transferir um percurso de Garmin Connect, tem de ter uma conta Garmin Connect ([página 4](#)).

- 1 Ligue o dispositivo ao computador.
- 2 Visite [www.garminconnect.com](http://www.garminconnect.com).
- 3 Crie um novo percurso ou selecione um percurso existente.
- 4 Selecione **Enviar para dispositivo**.
- 5 Desligue o dispositivo do computador e ligue-o.
- 6 Selecione ■ > **Percursos**.
- 7 Selecione o percurso.
- 8 Selecione **VIAGEM**.

### Posições

Pode guardar e armazenar posições no dispositivo.

#### Gravar a sua posição

Pode guardar a sua posição atual, por exemplo, a sua casa ou o estacionamento.

A partir do ecrã inicial, selecione ✕ > **Sistema** > **GPS** > **Marcar posição** > ✓.

### Historial

O historial inclui tempo, distância, calorias, velocidade, dados da volta, elevação e informações do sensor ANT+ opcionais.

**NOTA:** o historial não é guardado quando o cronómetro está parado ou em pausa.

Quando a memória do dispositivo está cheia, é apresentada uma mensagem. O dispositivo não elimina nem substitui automaticamente o seu historial. Transfira os seus historial para Garmin Connect periodicamente, para manter o registo de informações de todos os seus percursos.

### Ver a sua viagem

- 1 A partir do ecrã inicial, seleccione **■** > **Viagens**.
- 2 Seleccione **Última viagem** ou **Todas as viagens**.
- 3 Seleccione uma opção.

### Eliminar o historial

- 1 A partir do ecrã inicial, seleccione **■** > **Eliminar**.
- 2 Seleccione uma opção:
  - Seleccione **Todas as viagens** para eliminar todas as atividades guardadas no historial.
  - Seleccione **Viagens antigas** para eliminar atividades guardadas há mais de um mês.
  - Seleccione **Todos os totais** para repor todos os totais de distância e tempo.  
**NOTA:** isto não elimina quaisquer atividades guardadas.
  - Seleccione **Todos os percursos** para eliminar todos os percursos que tenha guardado ou transferido para o dispositivo.
  - Seleccione **Todos os exercícios** para eliminar todos os exercícios que tenha guardado ou transferido para o dispositivo.
  - Seleccione **Todos os registos pessoais** para eliminar todos os registos pessoais guardados no dispositivo.  
**NOTA:** isto não elimina quaisquer atividades guardadas.

- 3 Seleccione **✓**.

### Sensores ANT+

O seu dispositivo pode ser utilizado com sensores ANT+ sem fios. Para obter mais informações sobre a compatibilidade e sobre a compra de sensores adicionais, vá a <http://buy.garmin.com>.

### Colocar o sensor de ritmo cardíaco

**NOTA:** se não tiver um sensor de ritmo cardíaco, pode ignorar este passo.

Deve utilizar o sensor de ritmo cardíaco em contacto direto com a pele, mesmo abaixo do esterno. Deverá estar ajustado de forma a não deslizar durante a atividade.

- 1 Coloque o módulo do sensor de ritmo cardíaco **1** na correia.



- 2 Humedeça os dois elétrodos **2** na parte posterior da correia para criar uma ligação forte entre o seu peito e o transmissor.



- 3 Se o sensor de ritmo cardíaco tiver um adesivo de contacto **3**, molhe o adesivo.
- 4 Envolve a correia à volta do peito e prenda o gancho da correia **4** ao laço.

O logótipo da Garmin deve ficar virado para cima.

- 5 Coloque o dispositivo ao alcance (3 m) do sensor de ritmo cardíaco.

Após colocar o sensor de ritmo cardíaco, este fica em espera e pronto a enviar dados.

**Dica:** Se os dados relativos ao ritmo cardíaco forem imprecisos ou não aparecerem, poderá ter de apertar a correia ao peito ou aquecer durante 5-10 minutos.

### Instalar o GSC 10

**NOTA:** se não tiver um GSC 10, pode ignorar este passo.

Para que o Edge possa receber dados, os dois ímanes devem estar alinhados com as respetivas linhas de indicação.

- 1 Coloque o GSC 10 na correia traseira (no lado oposto à transmissão).
- 2 Se necessário, coloque o painel em borracha plano **1** ou o painel em borracha em forma de triângulo entre o GSC 10 e a correia para obter estabilidade.

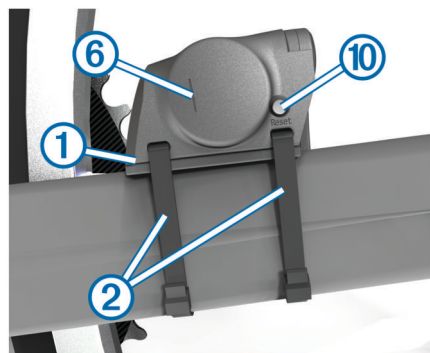

- 3 Fixe o GSC 10 com as duas braçadeiras **2**, sem apertar.
- 4 Fixe o íman do pedal **3** ao braço da manivela com o suporte adesivo e uma braçadeira de cabos **4**.

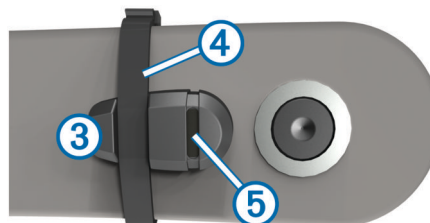

O íman do pedal deve encontrar-se a 5 mm do GSC 10. A linha de indicação **5** no íman do pedal deve estar alinhada com a linha de indicação **6** no GSC 10.

- 5 Desaparafuse o íman do raio **7** da peça em plástico.

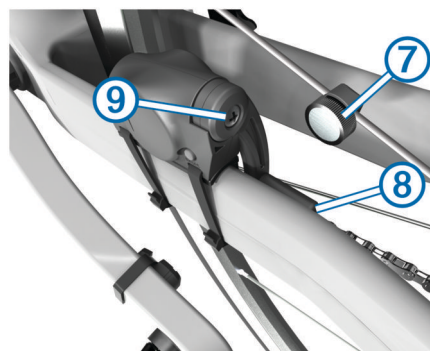

- 6 Introduza o raio na ranhura da peça em plástico e aperte ligeiramente.

O íman do raio pode estar afastado do GSC 10 se não existir espaço suficiente entre o braço do sensor e o raio. O íman do raio deve estar alinhado com a linha de indicação ⑧ no braço do sensor.

- 7 Desaperte o parafuso ⑨ no braço do sensor.
- 8 Coloque o braço do sensor a uma distância de 5 mm do íman do raio.

Também pode inclinar o GSC 10, aproximando-o de qualquer um dos ímanes, para melhorar o alinhamento.

- 9 Selecione **Reset** ⑩ no GSC 10.  
O LED apresenta-se vermelho e, de seguida, verde.
- 10 Pedale para testar o alinhamento do sensor.  
O LED vermelho pisca sempre que o íman do pedal passa pelo sensor. O LED verde pisca sempre que o íman do raio passa pelo braço do sensor.

**NOTA:** depois de reposto, o LED apresenta-se intermitente durante as primeiras 60 passagens. Selecione **Reset** novamente se pretender passagens adicionais.

- 11 Depois de realizado o alinhamento e confirmado o funcionamento de todos os componentes, aperte as braçadeiras dos cabos, o braço do sensor e o íman do raio.  
Garmin recomenda que o binário seja de 0,21 a 0,27 Nm (1,9 a 2,4 lbf-pol.) de modo a garantir uma selagem à prova de água do braço do sensor do GSC 10.

### Treinar com medidores de potência

- Visite [www.garmin.com/intosports](http://www.garmin.com/intosports) para obter uma lista de sensores ANT+ de terceiros que são compatíveis com o seu dispositivo.
- Consulte o manual do utilizador para obter mais informações.

## Personalizar o dispositivo

### Perfis

O Edge tem várias formas de configuração do dispositivo, incluindo perfis. Os perfis são uma coleção de definições que otimizam o seu dispositivo com base na forma como o utiliza. Poderá, por exemplo, criar diferentes definições e visualizações para treino e ciclismo de montanha.

Se estiver a utilizar um perfil e alterar definições como, por exemplo, os campos de dados ou unidades de medida, as alterações são gravadas automaticamente como parte do perfil.

**Perfis de bicicleta:** pode criar diferentes perfis para cada bicicleta que tiver. O perfil de bicicleta inclui sensores ANT+ opcionais, peso da bicicleta, tamanho da roda, odómetro e comprimento do braço da manivela.

**Perfis de atividade:** pode criar diferentes perfis de atividade para cada tipo de ciclismo. Pode, por exemplo, ter um perfil para treinos, outro para corridas e outro para ciclismo de montanha. O perfil de atividade inclui páginas de dados personalizadas, alertas, zonas de treino (como o ritmo cardíaco ou velocidade), definições de treino (como **Auto Pause** e **Auto Lap**) e definições de navegação.

**Perfil do utilizador:** pode definir sexo, idade, peso, altura e características de atleta experiente. O dispositivo utiliza esta informação para calcular dados do precisos da viagem.

### Personalizar as páginas de dados

Pode personalizar as páginas de dados para cada perfil de atividade ([página 6](#)).

- 1 A partir do ecrã inicial, selecione ✖ > **Perfis de atividade**.
- 2 Selecione um perfil.
- 3 Selecione **Páginas de treino**.
- 4 Selecione uma página de dados.
- 5 Se necessário, ative a página de dados.

- 6 Selecione o número de campos de dados que pretende ver na página.
- 7 Selecione ✓.
- 8 Selecione um campo de dados para o alterar.
- 9 Selecione ✓.

## Resolução de problemas

### Registrar o seu dispositivo

Ajude-nos a dar-lhe a melhor assistência efetuando o registo on-line ainda hoje!

- Visite <http://my.garmin.com>.
- Guarde o recibo de compra original ou uma fotocópia num local seguro.

### Reiniciar o dispositivo

Se o dispositivo deixar de responder, poderá ter de o repor. Este procedimento não elimina os seus dados nem as suas definições.

Mantenha ⏻ premido durante 10 segundos.

O dispositivo reinicia e liga-se.

### Apagar a informação do utilizador

Pode repor todas as definições do dispositivo para os valores de fábrica.

**NOTA:** Isto elimina todas as informações introduzidas pelo utilizador, mas não elimina o historial.

- 1 Desligue o dispositivo.
- 2 Coloque o dedo no canto superior esquerdo do ecrã tátil.
- 3 Mantendo o dedo no ecrã tátil, ligue o dispositivo.
- 4 Selecione ✓.

### Bloquear o ecrã tátil

Bloqueie o ecrã para evitar toques inadvertidos.

- 1 Selecione ⏻.
- 2 Selecione 🔒.

### Desbloquear o Ecrã tátil

- 1 Selecione ⏻.
- 2 Selecione 🔓.

### Obter mais informações

Pode encontrar mais informações sobre este produto no website Garmin.

- Visite [www.garmin.com/intosports](http://www.garmin.com/intosports).
- Visite [www.garmin.com/learningcenter](http://www.garmin.com/learningcenter).
- Visite <http://buy.garmin.com> ou contacte um revendedor Garmin para obter informações sobre acessórios opcionais e peças de substituição.

### Obter o manual do utilizador

Pode obter o manual do utilizador mais recente a partir da Web.

- 1 Visite [www.garmin.com/support](http://www.garmin.com/support).
- 2 Selecione **Manuais**.
- 3 Siga as instruções apresentadas no ecrã para selecionar o seu produto.

### Leituras de temperatura

O dispositivo pode apresentar leituras de temperatura superiores à temperatura real do ar, se estiver exposto à luz solar direta, se o estiver a segurar na mão ou se estiver a ser carregado com uma pilha externa. O dispositivo também demorará algum tempo para se ajustar a mudanças de temperatura significativas.



# www.garmin.com/support



913-397-8200  
1-800-800-1020



0808 2380000  
+44 870 850 1242



1-866-429-9296



43 (0) 3133 3181 0



00 32 2 672 52 54



00 45 4810 5050



00 358 9 6937 9758

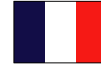

00 331 55 69 33 99



0180 5 / 42 76 46 - 880



00 39 02 3669 9699



0800-0233937



815 69 555



00800 4412 454  
+44 2380 662 915



00 35 1214 447 460



00 34 902 007 097



00 46 7744 52020

## Garmin International, Inc.

1200 East 151st Street  
Olathe, Kansas 66062, EUA

## Garmin (Europe) Ltd.

Liberty House, Hounslow Business Park,  
Southampton, Hampshire, SO40 9LR, Reino Unido

## Garmin Corporation

No. 68, Zhangshu 2nd Road, Xizhi Dist.  
New Taipei City, 221, Taiwan (R.C.)

Edge®, Garmin®, e o logótipo Garmin são marcas comerciais da Garmin Ltd. ou das suas subsidiárias, registadas nos Estados Unidos e noutros países. ANT+™, Garmin Connect™ e GSC™ são marcas comerciais da Garmin Ltd. ou das suas subsidiárias. Estas marcas não podem ser utilizadas sem a autorização expressa da Garmin.

A marca nominativa e os logótipos Bluetooth® são propriedade da Bluetooth SIG, Inc., sendo utilizadas pela Garmin sob licença. Outras marcas comerciais e nomes de marcas são detidos pelos respetivos proprietários.

