

Edge[®] 810

Aloituspäivä



Johdanto

VAROITUS

Lue lisätietoja varoituksista ja muista tärkeistä seikoista laitteen mukana toimitetusta *Tärkeitä turvallisuus- ja tuotetietoja* -oppaasta.

Keskustele aina lääkärin kanssa ennen harjoitusohjelman aloittamista tai sen muuttamista.

Aloitus

Kun käytät laitetta ensimmäisen kerran, määritä laite tekemällä nämä toimet ja tutustu laitteen perusominaisuuksiin.

- 1 Asenna laite vakiotelineeseen (sivu 2) tai etukiinnitykseen (sivu 2).
- 2 Käynnistä laite (sivu 3).
- 3 Etsi satelliitteja (sivu 3).
- 4 Lähde matkaan (sivu 3).
- 5 Lataa laitteen akku (sivu 2).
- 6 Rekisteröi laite (sivu 6).
- 7 Lataa matka sivustoon Garmin Connect™ (sivu 4).
- 8 Hanki käyttöopas (sivu 6).

Laitteen lataaminen

ILMOITUS

Voit estää korroosiota kuivaamalla mini-USB-portin ja suojuksen ja niitä ympäröivän alueen ennen laitteen lataamista tai liittämistä tietokoneeseen.

Laitteessa on kiinteä litiumioniakku, jonka voi ladata pistorasiasta tai tietokoneen USB-portista.

HUOMAUTUS: laite ei lataudu, jos lämpötila on alle 0 °C tai yli 45 °C (32 - 113 °F).

- 1 Avaa suojuksen ① mini-USB-liitäntästä ②.



- 2 Liitä USB-kaapelin pienempi pää mini-USB-liitäntään.
- 3 Liitä kaapelin USB-liitin muuntajaan tai tietokoneen USB-porttiin.
- 4 Liitä muuntaja pistorasiaan.
Laite käynnistyy, kun liität sen virtalähteeseen.
- 5 Lataa laitteen akku täyteen.

Täyteen ladattua akkua voi käyttää enintään 15 tunnin ajan, ennen kuin se on ladattava uudelleen.

Vakiotelineen asentaminen

GPS-vastaanotto toimii parhaiten, kun pyöräpidike on asennettu siten, että laitteen Edge etupuoli on taivasta kohti. Voit asentaa pyöräpidikkeen runkoon tai ohjaustankoon.

- 1 Kiinnitä Edge tukevasti turvalliseen paikkaan, jossa se ei estä polkupyörän turvallista käyttöä.
- 2 Aseta kumilevy ① polkupyöräpidikkeen taustapuolelle.
Kumikielekkeet kohdistuvat pyöräpidikkeen taustapuolelle, jotta pidike pysyy paikallaan.

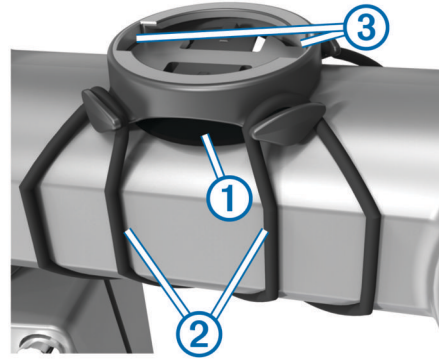

- 3 Aseta pyöräpidike pyörän rungolle.
- 4 Kiinnitä polkupyöräpidike tukevasti kahdella hihnalla ②.
- 5 Kohdista Edge laitteen takana olevat kielekkeet polkupyöräpidikkeen loviin ③.
- 6 Paina Edge laitetta hiukan ja käännä sitä myötäpäivään, kunnes se lukittuu paikalleen.



Etukiinnityksen asentaminen

- 1 Kiinnitä Edge tukevasti turvalliseen paikkaan, jossa se ei estä polkupyörän turvallista käyttöä.
- 2 Käytä kuusiokoloavainta ruuvien ① irrottamiseen ohjaustangon liittimestä ②.



- 3 Jos haluat vaihtaa kiinnityksen suuntaa, irrota kiinnityksen taustapuolella ③ olevat kaksi ruuvia, kierrä liittintä ④ ja kiinnitä ruuvit takaisin.
- 4 Jos ohjaustangon halkaisija on 26 mm, aseta kumityyny ohjaustangon ympärille.
- 5 Aseta ohjaustangon liitin kumityynyn tai ohjaustangon ympärille (halkaisija 31,8 mm).
- 6 Kiinnitä ruuvi takaisin.
HUOMAUTUS: Garmin®suosittelee kiristysmomenttia 0,8 Nm (7 lbf-in). Tarkista ruuvien kireys ajoittain.
- 7 Kohdista Edge laitteen takana olevat kielekkeet polkupyöräpidikkeen loviin ⑤.

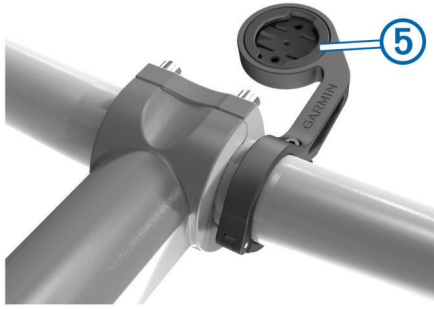

8 Paina Edge laitetta hiukan ja käännä sitä myötäpäivään, kunnes se lukittuu paikalleen.

Laitteen Edge irrottaminen

- 1 Avaa laitteen Edge lukitus kääntämällä laitetta myötäpäivään.
- 2 Nosta Edge pidikkeestä.

Laitteen käynnistäminen

Kun käynnistät laitteen ensimmäisen kerran, sen näyttöön tulee kehote määrittää järjestelmä ja profiilit (sivu 6).

- 1 Paina -painiketta pitkään.
- 2 Seuraa näytön ohjeita.
- 3 Jos laitteen mukana toimitettiin sykemittari ja GSC™ 10, aktivoi ANT+™ tunnistimet määrittämisen yhteydessä. Lisätietoja ANT+ tunnistimista on kohdassa [sivu 5](#).

Painikkeet



①	Ota taustavalo käyttöön tai poista se käytöstä. Voit käynnistää ja sammuttaa laitteen painamalla painiketta pitkään.
②	Painamalla painiketta voit merkitä uuden kierroksen.
③	Voit käynnistää tai pysäyttää ajastimen valitsemalla.

Aloituspäätön esittely

Aloituspäätöstä voit käyttää laitteen Edge kaikkia toimintoja nopeasti.

Pyörä 1 >	Valitsemalla voit vaihtaa pyöräprofiiliin.
MATKA	Valitsemalla voit lähteä matkaan.
Tie >	Valitsemalla voit vaihtaa toimintoprofiiliin.
	Valitsemalla voit hallita historiaa, reittejä, harjoituksia ja omia ennätyksiä.
	Valitsemalla voit näyttää kartan.
	Valitsemalla voit avata määrittämissivun.

Kosketuspäätön käyttäminen

- Näytä ajanoton päällekkäiskuva napauttamalla näyttöä, kun ajanotto on käynnissä.

Ajanoton päällekkäiskuvan avulla voit käyttää asetuksia ja hakuominaisuuksia matkan aikana.

- Tallenna muutokset ja sulje sivu valitsemalla ✓.
- Valitsemalla ✕ voit sulkea sivun ja palata edelliselle sivulle.
- Voit palata edelliselle sivulle valitsemalla ↶.
- Palaa aloitusnäyttöön valitsemalla ⬆.
- Vieritä valitsemalla ⬆ ja ⬆.
- Tarkastele yhteys sivua valitsemalla (📶).
- Hae sijaintia valitsemalla 🔍.
- Etsi sijainnin läheltä valitsemalla 📍.
- Hae nimellä valitsemalla 📄.
- Poista kohde valitsemalla ✕.

Yhteys sivun näyttäminen

Yhteys sivulla näkyy satelliittisignaalien, ANT+-tunnistimien ja älypuhelimiesi tila.

Valitse aloitusnäytössä sivun yläosassa oleva tilarivi.

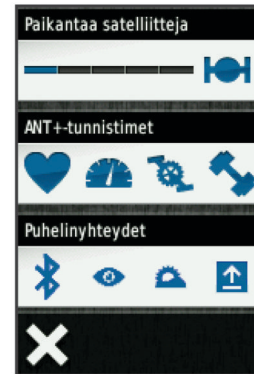

Yhteys sivu avautuu. Viilkuva kuvake tarkoittaa, että laite tekee hakua. Voit muuttaa asetuksia valitsemalla tarvittavan kuvakkeen.

Satelliittisignaalien etsiminen

Hae satelliittisignaaleja, jotta voit käyttää GPS-jäljitys- ja -navigointiominaisuuksia.

Satelliittisignaalien etsiminen saattaa edellyttää esteetöntä näköyhteyttä taivaalle. Aika ja päiväys määritetään automaattisesti GPS-sijainnin mukaan.

- 1 Mene ulos aukealle paikalle. Pidä laitteen etupuoli taivasta kohti.
- 2 Valitse aloitusnäytössä **MATKA**.
- 3 Odota, kun laite hakee satelliitteja. Satelliittisignaalien etsiminen voi kestää 30–60 sekuntia. **VIHJE:** lähde liikkeelle vasta, kun ajanottosivu avautuu ([sivu 3](#)).

Lähteminen matkaan

Nopeuden ja matkan tallentaminen edellyttää satelliittisignaalien etsimistä ([sivu 3](#)) tai laitteen pariliittämistä valinnaiseen ANT+ tunnistimeen.

HUOMAUTUS: historiatietoja tallennetaan ainoastaan, kun ajanotto on käynnissä.

- 1 Valitse aloitusnäytössä **MATKA**.
- 2 Odota, kun laite hakee satelliitteja.
- 3 Aloita ajanotto valitsemalla ▶.

Aika 00:03:20	
Nopeus 16.1 km/h	
Matka 894 m	
Korkeus 353 m	Kokon.nousu 35 m
Pojjinopeus 83 r/p m	Syke 163 b/p m

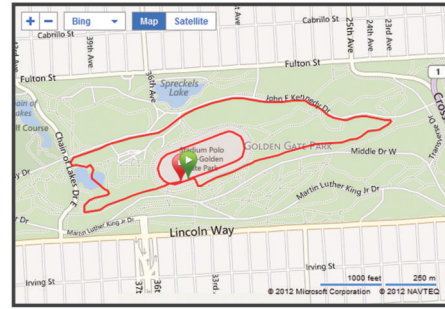

- 4 Voit näyttää lisää tietosivuja pyyhkäisemällä näyttöä.
- 5 Tarkastele tarvittaessa ajanoton päällekkäiskuvaa napauttamalla näyttöä.
- 6 Lopeta ajanotto valitsemalla ►.
- 7 Valitse Tallenna.

Matkan lähettäminen sivustoon Garmin Connect

ILMOITUS

Voit estää korroosiota kuivaamalla mini-USB-portin ja suojuksen ja niitä ympäröivän alueen ennen laitteen lataamista tai liittämistä tietokoneeseen.

- 1 Avaa suojuksen ① mini-USB-liitäntästä ②.



- 2 Liitä USB-kaapelin pienempi pää mini-USB-liitäntään.
- 3 Liitä USB-kaapelin suurempi pää tietokoneen USB-liitäntään.
- 4 Siirry osoitteeseen www.garminconnect.com.
- 5 Valitse Aloitus.
- 6 Seuraa näytön ohjeita.

Garmin Connect

Garmin Connect tarjoaa helpon tavan tallentaa ja seurata toimintoja, analysoida tietoja ja jakaa niitä toisten käyttäjien kanssa. Voit hankkia maksuttoman tilin osoitteessa www.garminconnect.com.

Toimintojen tallentaminen: Kun olet saanut toiminnon valmiiksi ja tallentanut sen laitteeseesi, voit ladata toiminnon kohteeseen Garmin Connect ja säilyttää sitä niin kauan kuin haluat.

Tietojen analysoiminen: Voit tarkastella tarkempia tietoja toiminnostasi, kuten karttanäkymän, tahti- ja nopeustaulukot ja mukautettavat raportit.

Toimintojen jakaminen: Voit lähettää toimintojasi sähköpostitse toisille tai lähettää toimintojasi linkkejä haluamiisi sosiaalisiin verkostoitumissivustoihin.

Yhteysominaisuudet

Laitteessa Edge on useita yhteysominaisuuksia yhteensopivaa Bluetooth® älypuhelinia varten. Lisätietoja kohteeseen Edge käytöstä on osoitteessa www.garmin.com/intosports/apps.

HUOMAUTUS: liitä Edge Bluetooth yhteensopivaan älypuhelimieen, jotta voit käyttää näitä ominaisuuksia.

LiveTrack: Kaverit ja perheenjäsenet voivat seurata kilpailujasi ja harjoitteluasi reaaliaikaisesti. Voit kutsua seuraajia sähköpostitse tai yhteisö sivustojen kautta, ja he voivat tarkastella reaaliaikaisia tietojasi Garmin Connect jäljityssivulla.

Toiminnon lataaminen sivustoon Garmin Connect: Lähettää toiminnon automaattisesti sivustoon Garmin Connect heti, kun toiminto on tallennettu.

Reitti- ja harjoituslataukset sivustosta Garmin Connect: Voit hakea toimintoja sivustosta Garmin Connect älypuhelimella ja lähettää ne laitteeseen, jotta voit toistaa niitä reitteinä tai harjoituksina.

Yhteisö sivustot: Voit julkaista automaattisesti päivityksen haluamassasi yhteisö sivustossa, kun lataat toiminnon sivustoon Garmin Connect.

Sääpäivitykset: Lähettää reaaliaikaiset sääolosuhteet ja -hälytykset laitteeseen.

Reitin hakeminen verkosta

Reitin lataamiseen kohteesta Garmin Connect tarvitaan tili Garmin Connect (sivu 4).

- 1 Liitä laite tietokoneeseen.
- 2 Siirry osoitteeseen www.garminconnect.com.
- 3 Luo uusi reitti tai valitse valmis reitti.
- 4 Valitse **Lähetä laitteeseen**.
- 5 Irrota laite tietokoneesta ja käynnistä se.
- 6 Valitse **Reitit**.
- 7 Valitse reitti.
- 8 Valitse **MATKA**.

Sijainnit

Voit tallentaa sijainteja laitteeseen.

Sijainnin tallentaminen

Voit tallentaa nykyisen sijaintisi, kuten kodin tai pysäköintipaikan sijainnin.

Valitse aloitusnäytöstä ✖ > **Järjestelmä** > **GPS** > **Merkitse sijainti** > ✓.

Historia

Historia sisältää tiedot ajasta, matkasta, kaloreista, nopeudesta, kierroksista ja korkeudesta sekä valinnaisen ANT+ tunnistimen tiedot.

HUOMAUTUS: historiatietoja ei tallenneta, kun ajanotto on pysäytetty tai keskeytetty.

Kun laitteen muisti on täynnä, näyttöön tulee ilmoitus. Laite ei poista tai korvaa historiatietoja automaattisesti. Lataa historiatiedot säännöllisesti sivustoon Garmin Connect, jotta voit seurata matkatieojasi.

Matkan tarkasteleminen

- 1 Valitse aloitusnäytössä **Matkat**.
- 2 Valitse **Viimeisin matka** tai **Kaikki matkat**.
- 3 Valitse vaihtoehto.

Historiatietojen poistaminen

- 1 Valitse aloitusnäytössä **Poista**.
- 2 Valitse vaihtoehto:
 - Valitsemalla **Kaikki matkat** voit poistaa kaikki tallennetut toiminnot historiasta.
 - Valitsemalla **Vanhat matkat** voit poistaa yli kuukausi sitten tallennetut toiminnot.
 - Valitsemalla **Kaikki yhteensä** voit nollata kaikki matkan ja ajan yhteismäärät.

HUOMAUTUS: Tämä ei poista tallennettuja toimintoja.

- Valitsemalla **Kaikki reitit** voit poistaa kaikki reitit, jotka olet tallentanut tai siirtänyt laitteeseen.
- Valitsemalla **Kaikki harjoitukset** voit poistaa kaikki harjoitukset, jotka olet tallentanut tai siirtänyt laitteeseen.
- Valitsemalla **Kaikki omat ennätykset** voit poistaa kaikki laitteeseen tallennetut omat ennätykset.

HUOMAUTUS: Tämä ei poista tallennettuja toimintoja.

- 3 Valitse ✓.

ANT+-tunnistimet

Laitetta voidaan käyttää langattomien ANT+-tunnistimien kanssa. Lisätietoa yhteensopivuudesta ja lisätunnistimen ostosta on osoitteessa <http://buy.garmin.com>.

Sykevyön asettaminen paikalleen

HUOMAUTUS: Jos sinulla ei ole sykevyötä, ohita tämä kohta.

Käytä sykevyötä iholla heti rintalastan alapuolella. Sen pitäisi olla niin lähellä ihoa, että se pysyy paikallaan harjoituksen ajan.

- 1 Liitä sykevyömoduuli ① hihnaan.



- 2 Kostuta molemmat hihnan taustapuolen elektrodit ②, jotta sykevyö saa hyvän kontaktin ihoon.



- 3 Jos sykevyössä on kosketuspinta ③, kostuta se.
- 4 Kierrä hihna rintakehän ympärille ja liitä ④ päät yhteen. Garmin logon pitäisi olla oikeinpäin.
- 5 Tuo laite enintään 3 metrin päähän sykevyöstä.

Kun olet asettanut sykevyön paikalleen, se on valmiustilassa ja valmis lähettämään tietoja.

VIHJE: jos syketiedot ovat virheellisiä tai eivät näy, kiristä hihnaa hiukan tai lämmittele 5–10 minuuttia.

GSC 10 -laitteen asentaminen

HUOMAUTUS: jos sinulla ei ole GSC 10 -laitetta, ohita tämä vaihe.

Magneetit on kohdistettava vastaaviin merkkiviivoihin, jotta Edge voi vastaanottaa tietoja.

- 1 Aseta GSC 10 takahaarukkaan (vastakkaiselle puolelle kuin voimansiirto).
- 2 Aseta tarvittaessa litteä kumityyny ① tai kolmion muotoinen kumityyny GSC10 -tunnistimen ja takahaarukan väliin tueksi.

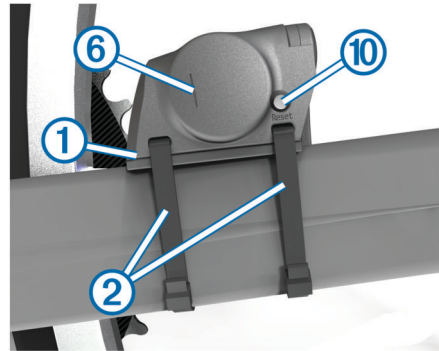

- 3 Kiinnitä GSC 10 löysästi kahdella nippusiteellä ②.
- 4 Liitä poljinmagneetti ③ poljinkampeen liimakiinnityksellä ja nippusiteellä ④.

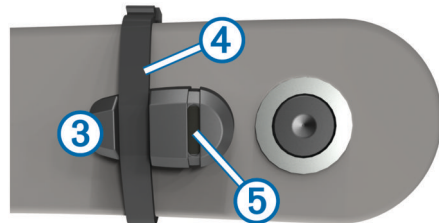

Poljinmagneetin on oltava enintään 5 mm:n päässä GSC 10 -tunnistimesta. Poljinmagneetin merkkiviivan ⑤ on oltava samassa kohdassa kuin GSC 10 -tunnistimen merkkiviiva ⑥.

- 5 Irrota pinnamagneetti ⑦ muoviosasta.

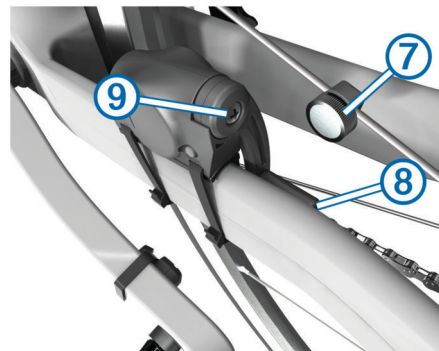

- 6 Aseta pinna muoviosan uraan ja kiristä hiukan. Magneetti voi olla poispäin GSC 10 -tunnistimesta, jos tunnistimen varren ja pinnan välissä ei ole tarpeeksi tilaa. Pinnamagneetin on oltava tunnistimen varren merkkiviivan ⑧ kohdalla.
- 7 Löysää tunnistimen varren ruuvi ⑨.
- 8 Siirrä tunnistimen varsi enintään 5 mm:n päähän poljinmagneetista. Voit parantaa kohdistusta myös kallistamalla GSC 10 -tunnistinta lähemmäksi jompaakumpaa magneettia.
- 9 Valitse **Reset** ⑩ GSC 10 -tunnistimessa. Merkkivalo muuttuu punaiseksi ja sitten vihreäksi.
- 10 Testaa tunnistimen kohdistus polkemalla.

Punainen merkkivalo välähtää aina, kun poljinmagneetti ohittaa tunnistimen. Vihreä merkkivalo välähtää aina, kun pinnamagneetti ohittaa tunnistimen varren.

HUOMAUTUS: Merkkivalo välähtää ensimmäisten 60 ohituksen yhteydessä nollaamisen jälkeen. Paina **Reset**-painiketta uudelleen, jos haluat lisätä ohitusten määrää.

11 Kun kaikki on kohdistettu ja toimii oikein, kiristä nippusiteet, tunnistimen varsi ja pinnamagneetti.

Garmin suosittelee kiristysmomenttia 0,21 - 0,27 Nm (1,9 - 2,4 lbf-in), jotta GSC 10 -tunnistimen varren liitos on vesitiivis.

Harjoittelu voimamittarien avulla

- Luettelo laitteen kanssa yhteensopivista muiden valmistajien ANT+ tunnistimista on osoitteessa www.garmin.com/intosports.
- Lisätietoja on käyttöoppaassa.

Laitteen mukauttaminen

Profiilit

Laitetta Edge ja sen profiileja voi mukauttaa useilla tavoilla. Profiilit ovat asetusryhmiä, jotka optimoivat laitteen toiminnot käyttötavan mukaan. Voit luoda eri asetukset ja näkymät esimerkiksi kuntoilua ja maastopyöräilyä varten.

Kun käytät profiilia ja muutat asetuksia, kuten tietokenttiä tai mittayksiköitä, muutokset tallennetaan automaattisesti profiiliin osaksi.



Pyöräprofiilit: Voit luoda pyöräprofiiliin kaikille omistamillesi pyörille. Pyöräprofiili sisältää valinnaiset ANT+ tunnistimet, pyörän painon, pyöräkoon, matkamittarin lukeman ja kammien pituuden.

Toimintoprofiilit: Voit luoda toimintoprofiileja kullekin pyöräilytyypille. Voit käyttää eri profiilia esimerkiksi harjoittelua, kilpailua ja maastopyöräilyä varten. Toimintoprofiili sisältää mukautetut tietosivut, hälytykset, harjoitusalueet (kuten syke ja nopeus), harjoitusasetukset (kuten **Auto Pause** ja **Auto Lap**) sekä navigointiasetukset.

Käyttäjaprofiili: Voit muuttaa seuraavia asetuksia: sukupuoli, ikä, paino, pituus ja aktiivikuntoilija. Laitte laskee tarkat matkatiedot antamiesi tietojen perusteella.

Tietosivujen mukauttaminen

Voit mukauttaa eri toimintoprofiilien tietosivuja ([sivu 6](#)).

- 1 Valitse aloitusnäytössä  > **Toimintoprofiilit**.
- 2 Valitse profiili.
- 3 Valitse **Harjoittelusivut**.
- 4 Valitse tietosivu.
- 5 Ota tietosivu tarvittaessa käyttöön.
- 6 Valitse, kuinka monta tietokenttää haluat nähdä tällä sivulla.
- 7 Valitse .
- 8 Muuta tietokenttää valitsemalla se.
- 9 Valitse .

Vianmääritys

Laitteen rekisteröiminen

Saat laajempia tukipalveluja rekisteröimällä tuotteen jo tänään.

- Siirry osoitteeseen <http://my.garmin.com>.
- Säilytä alkuperäinen kuitti tai sen kopio turvallisessa paikassa.

Laitteen asetusten nollaaminen

Jos laite lakkaa vastaamasta, se on ehkä nollattava. Tämä ei poista tietoja tai nollaa määrittämiäsi asetuksia.

- 1 Paina -painiketta 10 sekunnin ajan.

- 2 Käynnistä laite painamalla -painiketta yhden sekunnin ajan.

Käyttäjätietojen poistaminen

Kaikki laitteen asetukset voidaan palauttaa tehtaalta määritettyihin oletusarvoihin.

HUOMAUTUS: tämä poistaa kaikki käyttäjän antamat tiedot, muttei historiatietoja.

- 1 Sammuta laite.
- 2 Kosketa sormella kosketusnäytön vasenta ylänurkkaa.
- 3 Pidä sormi kiinni kosketusnäytössä ja kytke virta laitteeseen.
- 4 Valitse .

Kosketusnäytön lukitseminen

Voit välttää turhat ruutukosketukset lukitsemalla näytön.

- 1 Valitse .
- 2 Valitse .

Kosketusnäytön avaaminen

- 1 Valitse .
- 2 Valitse .

Lisätietojen saaminen

Lisätietoja tästä laitteesta on yhtiön Garmin sivustossa.

- Siirry osoitteeseen www.garmin.com/intosports.
- Siirry osoitteeseen www.garmin.com/learningcenter.
- Saat lisätietoja valinnaisista lisävarusteista ja varaosista osoitteesta <http://buy.garmin.com> tai Garmin-jälleenmyyjältä.

Käyttöoppaan hakeminen

Voit ladata uusimman käyttöoppaan internetistä.

- 1 Siirry osoitteeseen www.garmin.com/support.
- 2 Valitse **Manuals**.
- 3 Valitse laite näytön ohjeiden mukaan.

Käyttöoppaan avaaminen laitteesta

- 1 Liitä laite tietokoneeseen USB-kaapelilla.
- 2 Avaa **Garmin**-asema tai -taltio.
- 3 Avaa **Garmin** > **Documents**-kansio tai -taltio.
- 4 Kaksoisnapsauta tiedostoa **START HERE.html**.

www.garmin.com/support



913-397-8200
1-800-800-1020



0808 2380000
+44 870 850 1242



1-866-429-9296



43 (0) 3133 3181 0



00 32 2 672 52 54



00 45 4810 5050



00 358 9 6937 9758

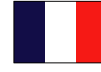

00 331 55 69 33 99



0180 5 / 42 76 46 - 880



00 39 02 3669 9699



0800-0233937



815 69 555



00800 4412 454
+44 2380 662 915



00 35 1214 447 460



00 34 902 007 097



00 46 7744 52020

Garmin International, Inc.

1200 East 151st Street
Olathe, Kansas 66062, Yhdysvallat

Garmin (Europe) Ltd.

Liberty House, Hounsdown Business Park
Southampton, Hampshire, SO40 9LR, Iso-Britannia

Garmin Corporation

No. 68, Zhangshu 2nd Road, Xizhi Dist.
New Taipei City, 221, Taiwan

Edge®, Garmin® ja Garmin-logo Garmin Ltd:n tai sen tytäryhtiöiden tavaramerkkejä, jotka on rekisteröity Yhdysvalloissa ja muissa maissa. Näitä tavaramerkkejä ei saa käyttää ilman Garminin nimenomaista lupaa. ANT+™, Garmin Connect™ ja GSC™ ovat Garmin Ltd:n tai sen tytäryhtiöiden tavaramerkkejä. Näitä tavaramerkkejä ei saa käyttää ilman Garminin nimenomaista lupaa.

Sana Bluetooth® ja vastaavat logot ovat Bluetooth SIG Inc:n omaisuutta, ja Garminilla on lisenssi niiden käyttöön. Muut tavaramerkit ja tuotenimet kuuluvat omistajilleen.



M1102

