



Instructions d'installation du GPSMAP® série 700

⚠ AVERTISSEMENT

Consultez le guide *Informations importantes sur le produit et la sécurité* inclus dans l'emballage du produit, pour prendre connaissance des avertissements et autres informations sur le produit.

⚠ ATTENTION

Portez toujours des lunettes de protection, un équipement antibruit et un masque anti-poussière lorsque vous percez, coupez ou poncez.

REMARQUE

Lorsque vous percez ou coupez, commencez toujours par vérifier la nature de la face opposée de l'élément pour éviter toute détérioration du bateau.

Le traceur GPSMAP série 700 doit être correctement installé conformément aux instructions suivantes. Vous devez vous munir des fixations, outils et supports appropriés répertoriés dans chaque section. Ces articles sont disponibles auprès de la plupart des revendeurs de produits marins.

Pour toute question concernant l'installation du traceur GPSMAP série 700, contactez le service d'assistance produit de Garmin®. Aux Etats-Unis, rendez-vous sur le site www.garmin.com/support ou contactez Garmin USA par téléphone, au (913) 397.8200 ou au (800) 800.1020. Au Royaume-Uni, contactez Garmin (Europe) Ltd. par téléphone au 0808 2380000. En Europe, rendez-vous sur le site www.garmin.com/support et cliquez sur **Contact Support** pour obtenir l'assistance requise dans votre pays, ou contactez Garmin (Europe) Ltd. par téléphone, au +44 (0) 870.850.1241.

Avant d'installer votre traceur GPSMAP série 700, vérifiez que le contenu du pack correspond aux éléments répertoriés sur l'emballage. S'il manque certaines pièces, contactez immédiatement votre revendeur Garmin.

Enregistrement du produit

Aidez-nous à mieux vous servir en remplissant dès aujourd'hui notre formulaire d'enregistrement en ligne. Visitez le site Web <http://my.garmin.com>. Conservez en lieu sûr l'original ou une photocopie de la facture.

Indiquez le numéro de série de votre traceur GPSMAP série 700 dans l'espace prévu à cet effet. Le numéro de série figure sur une étiquette au dos de l'appareil.

Numéro de série du traceur : _____

Pour installer le traceur GPSMAP série 700, vous devez procéder comme suit :

1. Montez le traceur GPSMAP série 700.
2. Branchez le traceur sur l'alimentation ([page 5](#)).
3. Vérifiez que le logiciel du traceur est à jour ([page 7](#)).

Les options d'installation supplémentaires suivantes ne sont pas nécessaires pour utiliser le traceur GPSMAP 700. Elles ont été incluses à toutes fins utiles :

- Connexion du traceur à un réseau NMEA 2000 ([page 6](#))
- Connexion du traceur à une antenne GPS externe GA 30 ([page 6](#))
- Connexion du traceur à un radar marin Garmin ([page 6](#))
- Connexion du traceur à d'autres périphériques compatibles NMEA 0183, tels qu'une radio VHF avec ASN ([page 5](#))
- Connexion du traceur à une sonde de sondeur (modèles « s » uniquement) ([page 6](#))

Montage du traceur

Il existe deux méthodes de montage des traceurs GPSMAP série 700. Vous pouvez utiliser le support et le matériel fournis pour monter le traceur sur étrier, ou utiliser le modèle et le matériel fournis pour l'encastrer.

Montez le traceur GPSMAP série 700 à un endroit offrant une vue dégagée et sans reflet de l'affichage, ainsi qu'une utilisation aisée de la touche Marche/arrêt et de l'écran tactile.

Montage sur étrier du traceur

Utilisez le support fourni pour monter sur étrier le traceur GPSMAP série 700. Bien que ce ne soit pas nécessaire, vous pouvez faire passer des câbles par-dessous la surface de montage dans le support de fixation sur étrier inclus. Voir [page 3](#) pour obtenir les instructions d'installation du support de fixation sur étrier sans faire passer de câbles dans le support.

Matériel (fourni) :

- Support de fixation sur étrier
- Support d'organisation des câbles
- Modèle de fixation sur étrier
- Quatre vis 35 mm M 4,2 × 1,4 (pour fixer le support de fixation sur étrier)
- Deux vis 20 mm M 3,5 × 1,3 (pour fixer le support d'organisation des câbles)

Outils requis (non fournis) :

- Scie sauteuse
- Perceuse et forets - 32 mm (1 1/4 po) et 3 mm (1/8 po)
- Tournevis cruciforme numéro 2

Pour installer le support de fixation sur étrier en passant les câbles dans le support :

1. A l'aide du modèle de support de fixation sur étrier fourni, déterminez le meilleur emplacement d'installation du support. Veillez à laisser un dégagement suffisant derrière le traceur pour le câblage.

REMARQUE : pour éviter les interférences, montez le traceur GPSMAP série 700 à au moins 813 mm (32 pouces) de distance de tout compas magnétique.

2. Un adhésif est présent à l'arrière du modèle de support de fixation sur étrier. Retirez la protection et appliquez le modèle à l'endroit où vous souhaitez installer le support de fixation sur étrier.
3. Utilisez un foret de 32 mm (1 1/4 pouce) pour percer le trou de traversée au centre du modèle.
4. Utilisez un foret de 3 mm (1/8 pouce) pour percer les six trous d'implantation marqués sur le modèle de fixation sur étrier.

REMARQUE : si vous montez le traceur sur de la fibre de verre, il est conseillé d'utiliser une mèche-fraise pour percer un trou contrepercé uniquement sur la couche supérieure revêtue d'un enduit gélifié. De cette manière, vous ne risquez pas de fissurer le revêtement au moment du serrage des vis.

5. Retirez le modèle de support de fixation sur étrier de la surface de montage.
6. Faites passer les câbles se rapportant à votre installation dans le trou percé à l'étape 3, en partant du côté inférieur de la surface de montage.

Si vous envisagez d'utiliser les quatre câbles, acheminez-les dans l'ordre suivant pour vous assurer qu'ils passent tous correctement :

- Câble du radar
- Câble d'alimentation/de données
- Câble d'antenne GPS GA 30
- Câble NMEA 2000

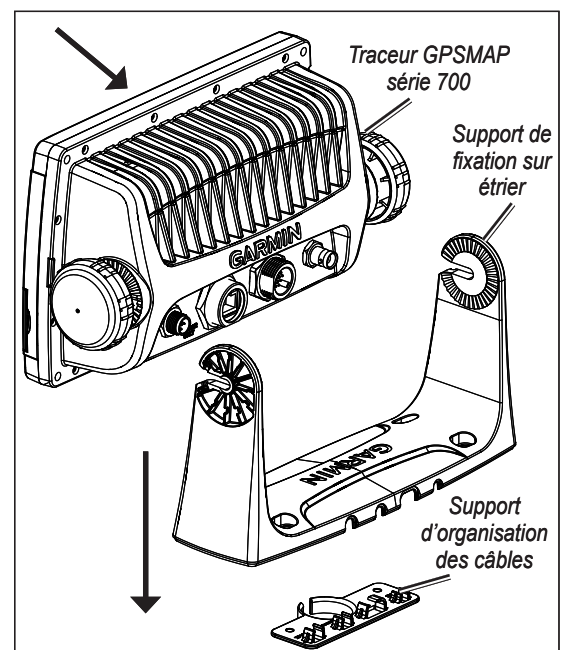

Montage sur étrier du traceur GPSMAP série 700

7. Placez le support d'organisation des câbles autour des câbles et dans le trou de 32 mm (1 1/4 pouce) percé à l'étape 3.

8. Utilisez les deux vis 20 mm M 3,5 × 1,3 fournies pour fixer le support d'organisation des câbles à la surface de montage.

REMARQUE : les vis en acier inoxydable risquent de se gripper lorsqu'elles sont vissées dans de la fibre de verre et qu'elles sont serrées outre mesure. Garmin conseille d'appliquer un lubrifiant antigrippant inoxydable sur chaque vis avant utilisation.

9. Tirez 152 à 178 mm (6 à 7 pouces) de mou de câble à travers le support d'organisation des câbles, et fixez chaque câble aux attaches correspondantes. Reportez-vous au schéma du support d'organisation des câbles pour connaître les attributions des attaches.
10. Placez le support de fixation sur étrier au-dessus du support d'organisation des câbles et faites passer les câbles par l'arrière du support de fixation sur étrier.
11. Fixez le montage sur étrier sur la surface à l'aide des quatre vis 35 mm M 4,2 × 1,4 fournies.
12. Suivez les étapes de la [page 3](#) pour installer le traceur GPSMAP série 700 sur le support de fixation sur étrier. Testez la longueur de mou des câbles acheminés à travers le support.
13. Effectuez des ajustements si nécessaire. Appliquez un mastic d'étanchéité (facultatif).

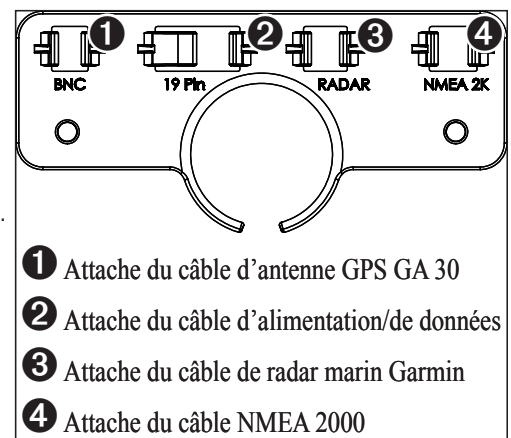

Identification des attaches du support d'organisation des câbles

Pour installer le support de fixation sur étrier sans passer les câbles dans le support :

1. A l'aide du modèle de support de fixation sur étrier fourni, déterminez le meilleur emplacement d'installation du support. Veillez à laisser un dégagement suffisant derrière le traceur pour le câblage.

REMARQUE : pour éviter les interférences, montez le traceur GPSMAP série 700 à au moins 813 mm (32 pouces) de distance de tout compas magnétique.

2. Un adhésif est présent à l'arrière du modèle de support de fixation sur étrier. Retirez la protection et appliquez le modèle à l'endroit où vous souhaitez installer le support de fixation sur étrier.
3. Utilisez un foret de 3 mm ($\frac{1}{8}$ pouce) pour percer les quatre trous d'implantation externes marqués sur le modèle. Ne percez pas les deux trous d'implantation marqués sur le support d'organisation des câbles.

REMARQUE : si vous montez le traceur sur de la fibre de verre, il est conseillé d'utiliser une mèche-fraise pour percer un trou contrepercé uniquement sur la couche supérieure revêtue d'un enduit gélifié. De cette manière, vous ne risquez pas de fissurer le revêtement au moment du serrage des vis.

4. Retirez le modèle de support de fixation sur étrier de la surface de montage.
5. Fixez le montage sur étrier sur la surface à l'aide des quatre vis 35 mm M 4,2 × 1,4 fournies.

REMARQUE : les vis en acier inoxydable risquent de se gripper lorsqu'elles sont vissées dans de la fibre de verre et qu'elles sont serrées outre mesure. Garmin conseille d'appliquer un lubrifiant antigrippant inoxydable sur chaque vis avant utilisation.

Pour installer le traceur GPSMAP série 700 sur le support de fixation sur étrier :

1. Fixez sans serrer les boutons de montage au traceur GPSMAP série 700.
2. Faites glisser le traceur sur le montage sur étrier et serrez les boutons de montage.

Montage encastré du traceur

Matériel (fourni) :

- Modèle de montage encastré
- Quatre vis 35 mm M 4,2 × 1,4

Outils requis (non fournis) :

- Scie sauteuse
- Perceuse et forets - 9,5 mm ($\frac{3}{8}$ po) et 3 mm ($\frac{1}{8}$ po)
- Tournevis cruciforme numéro 2
- Pointeau et marteau
- Lime et papier de verre

Pour encastrer un traceur GPSMAP série 700 :

1. Le modèle de montage encastré est fourni dans la boîte du produit. Découpez le modèle et assurez-vous qu'il est adapté à l'endroit où vous souhaitez encastrer le traceur.

REMARQUES :

- Vérifiez que la surface choisie comporte suffisamment d'espace à l'arrière pour le montage et le branchement du traceur, et veillez à laisser environ 13 mm ($\frac{1}{2}$ pouce) d'espace sur le côté droit du traceur pour accéder au volet de carte SD et au pare-soleil.
 - Pour éviter les interférences, montez le traceur GPSMAP série 700 à au moins 813 mm (32 pouces) de distance de tout compas magnétique.
2. Un adhésif est présent à l'arrière du modèle de montage. Retirez la protection et appliquez le modèle à l'endroit où vous souhaitez monter le traceur.
 3. A l'aide d'un foret de 9,5 mm ($\frac{3}{8}$ pouce), percez un trou d'implantation dans l'angle du modèle pour commencer à entailler la surface de montage.
 4. A l'aide de la scie sauteuse, découpez la surface de montage le long du côté intérieur de la ligne continue du modèle d'encastrement. Utilisez une lime et du papier de verre pour affiner le contour du trou.
 5. Si les caches de montage supérieur et inférieur sont fixés à l'avant du traceur, retirez-les en les détachant des côtés.
 6. Placez le traceur dans le trou, et assurez-vous que les trous de fixation sur le traceur s'alignent sur les trous d'implantation du modèle d'encastrement une fois le trou percé, poncé et limé. S'ils ne sont pas alignés, marquez les emplacements où doivent se trouver les trous d'implantation.
 7. A l'aide du pointeau, marquez le centre de chacun des emplacements des trous de montage.
 8. A l'aide d'un foret de 3 mm ($\frac{1}{8}$ pouce), percez les trous d'implantation.

REMARQUE : si vous montez le traceur sur de la fibre de verre, il est conseillé d'utiliser une mèche-fraise pour percer un trou contrepercé uniquement sur la couche supérieure revêtue d'un enduit gélifié. De cette manière, vous ne risquez pas de fissurer le revêtement au moment du serrage des vis.

9. Placez le traceur dans la découpe.
 10. Serrez fermement les quatre vis de montage 35 mm M 4,2 × 1,4 fournies à travers le traceur dans les trous d'implantation.
- REMARQUE :** les vis en acier inoxydable risquent de se gripper lorsqu'elles sont vissées dans de la fibre de verre et qu'elles sont serrées outre mesure. Garmin conseille d'appliquer un lubrifiant antigrippant inoxydable sur chaque vis avant utilisation.
11. Remettez en place les caches de montage supérieur et inférieur.

Installation du câble d'alimentation/de données

Le traceur est fourni avec un câble d'alimentation/de données connectant le traceur à l'alimentation et aux périphériques NMEA 0183 en option. Le cas échéant, ce câble permet également de connecter le traceur à une sonde de sondeur. Le câble d'alimentation/de données ne relie pas le traceur à un réseau NMEA 2000. Pour obtenir des instructions concernant la connexion du traceur à un réseau NMEA 2000, reportez-vous à la [page 6](#).

Pour faciliter le processus d'acheminement des câbles, l'anneau de verrouillage est emballé séparément du câble. Si vous installez le câble d'alimentation/de données dans le montage sur étrier, n'installez pas l'anneau de verrouillage tant que tous les câbles ne sont pas acheminés.

Installation d'un anneau de verrouillage sur le câble :

1. Eloignez le câble des sources d'interférences électroniques pour que le connecteur de câble se trouve à l'emplacement de montage du traceur.
2. Séparez les deux moitiés de l'anneau de verrouillage.
3. Alignez les deux moitiés de l'anneau de verrouillage sur le câble et encastrez-les.
4. Insérez le joint torique dans l'extrémité du connecteur.

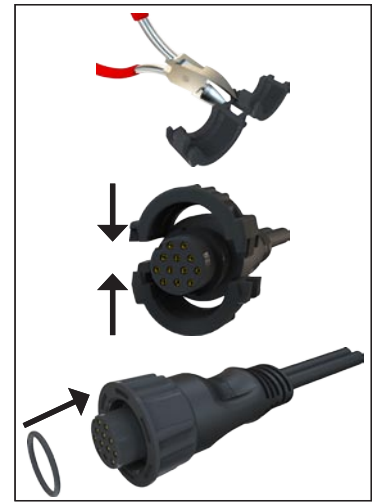

Installation de l'anneau de verrouillage

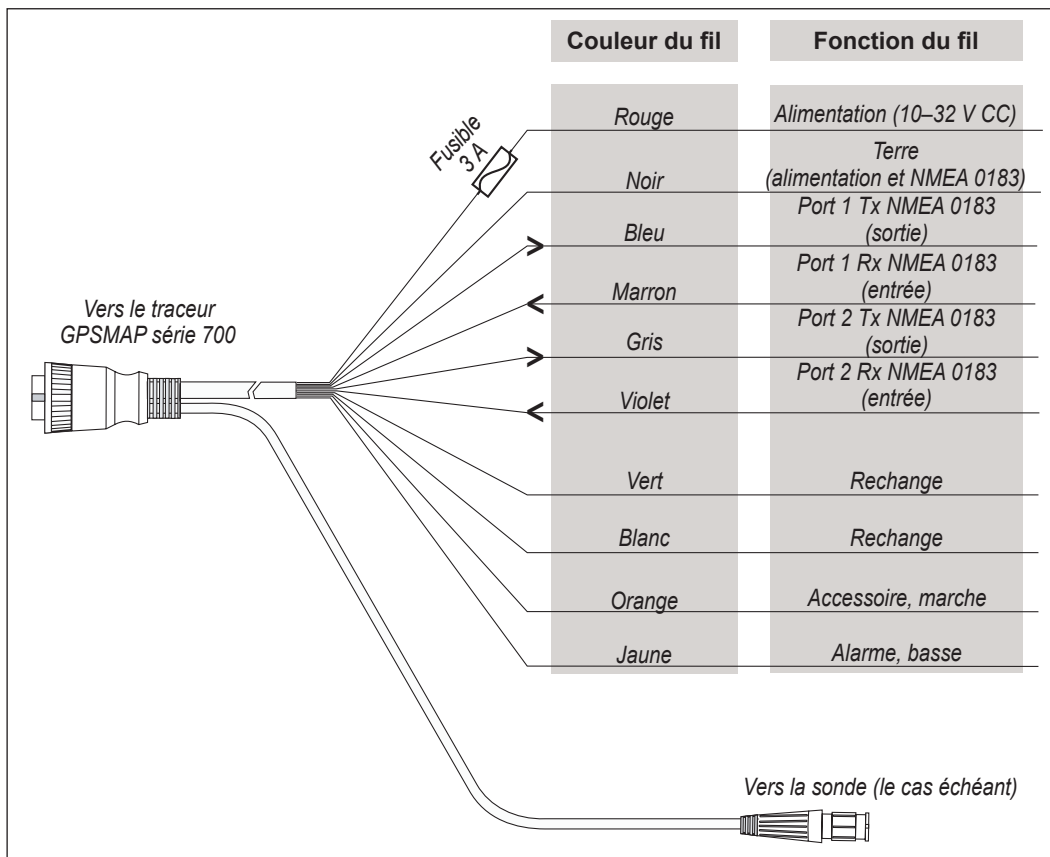

Câble d'alimentation/de données GPSMAP série 700

Remarques :

- Utilisez un fusible de remplacement AGC/ 3AG - 3 A.
- Si vous avez besoin d'une rallonge pour l'alimentation et la mise à la terre, utilisez un fil 16 AWG.
- Vous pouvez brancher le câble directement sur la batterie ou, si votre bateau dispose d'un système électrique, le brancher éventuellement à un porte-fusible inutilisé sur le bloc-fusibles. Si vous utilisez le bloc-fusibles du bateau, retirez le porte-fusible en ligne sur le fil d'alimentation du câble.
- Ne coupez pas le câble de sonde, car ceci annulerait votre garantie.

REMARQUE

La tension d'entrée maximum est de 32 V cc. Ne dépassez pas cette tension, car cela endommagerait le traceur et annulerait la garantie.

REMARQUE : si vous ne connectez pas le traceur à des périphériques NMEA 0183, utilisez uniquement les fils rouge et noir. Les autres fils ne doivent pas être utilisés dans le cadre d'une installation normale du traceur. Pour plus d'informations sur la connexion à un périphérique compatible NMEA 0183, reportez-vous à la [page 5](#).

Branchement du câble d'alimentation/de données sur l'alimentation

1. Utilisez une lampe témoin ou un voltmètre pour déterminer la polarité de la source de tension.
2. Branchez le fil rouge (+ ou positif) à la borne de tension positive (si vous utilisez le bloc-fusibles du bateau, acheminez le branchement positif via le fusible, comme illustré).
3. Branchez le fil noir (- ou terre) à la borne de tension négative.
4. Installez ou vérifiez le fusible 3 A (dans le porte-fusible en ligne ou sur le bloc-fusibles du bateau).

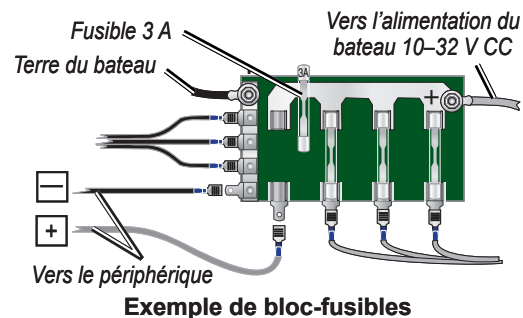

Connexion du câble d'alimentation/de données à un périphérique NMEA 0183 (facultatif)

Vous pouvez connecter le traceur GPSMAP série 700 à d'autres matériels compatibles NMEA 0183, tel qu'un périphérique ASN ou AIS. Reportez-vous au schéma de raccordement pour connecter le traceur aux appareils compatibles NMEA 0183.

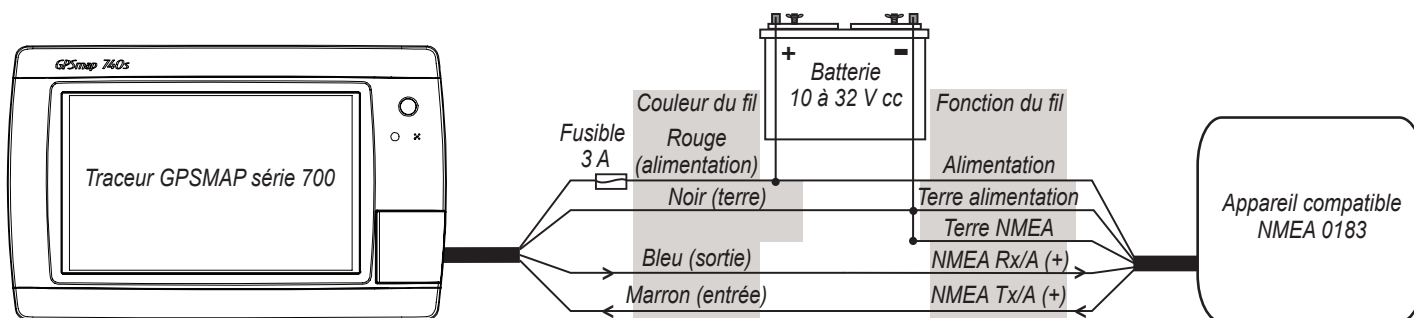

Câblage d'un traceur GPSMAP série 700 à un périphérique standard NMEA 0183

Pour connecter le câble d'alimentation/de données à un périphérique NMEA 0183 :

1. Pour les périphériques Garmin, les fils de mise à la terre (noirs) servent de terre NMEA 0183 et doivent être reliés l'un à l'autre ou reliés sur le même terminal que la terre NMEA 0183 sur votre périphérique NMEA 0183. Reportez-vous au schéma de raccordement de votre périphérique NMEA 0183 pour identifier les fils.
2. Connectez le fil bleu (port 1 de sortie NMEA 0183) du câble d'alimentation/de données du GPSMAP 700 au fil d'entrée NMEA 0183 (ou Rx/A +) du périphérique NMEA 0183, puis le fil marron (port 1 d'entrée NMEA 0183) au fil de sortie NMEA (ou Tx/A +) du périphérique NMEA 0183.
3. Répétez l'étape 2 à l'aide des fils gris (port 2 de sortie NMEA 0183) et violet (port 2 d'entrée NMEA 0183) pour un périphérique NMEA 0183 supplémentaire.
4. Définissez le(s) port(s) série sur le traceur afin d'utiliser les données NMEA 0183 (standard ou haut débit). Pour plus d'informations, consultez le *Manuel d'utilisation du GPSMAP série 700*.

Connexion du câble d'alimentation/de données à une lampe ou à une corne (facultatif)

Le traceur GPSMAP série 700 peut être utilisé avec une lampe et/ou une corne. Il émettra alors un flash ou un son pour alerter de l'affichage d'un message. Il est inutile de câbler l'alarme pour que le traceur fonctionne. Le circuit de l'alarme bascule à une basse tension lorsque l'alarme retentit. Le courant maximum est de 100 mA. Un relais est nécessaire pour limiter à 100 mA le courant provenant du traceur. Pour basculer manuellement entre les alertes visuelles et sonores, installez des interrupteurs unipolaires unidirectionnels.

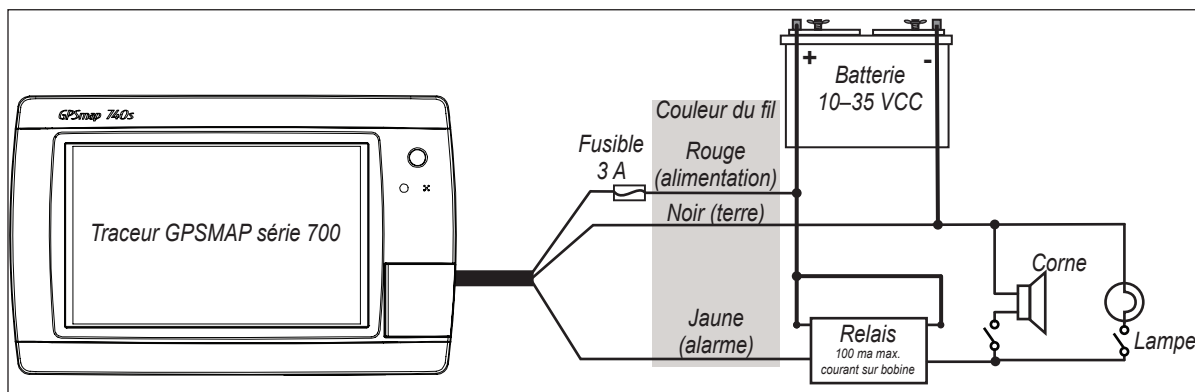

Connexion à une lampe, une corne ou les deux

Connexion du traceur à un réseau NMEA 2000 (facultatif)

Vous pouvez connecter le traceur GPSMAP série 700 à votre réseau NMEA 2000 existant. Vous aurez besoin des câbles et connecteurs NMEA 2000 appropriés pour connecter le traceur à votre réseau NMEA 2000 existant ou pour créer un réseau NMEA 2000, si aucun n'est installé sur votre bateau. Contactez votre revendeur Garmin.

Si le NMEA 2000 ne vous est pas familier, consultez le chapitre « Concepts fondamentaux sur NMEA 2000 » du *Référentiel technique pour les produits Garmin NMEA 2000*. Ce document se trouve sur le CD inclus ainsi que dans la section NMEA 2000 du site Web Garmin à l'adresse <http://www.garmin.com/garmin/cms/us/onthewater/nmea2000>.

Connexion du traceur à un radar marin Garmin (facultatif)

Vous pouvez connecter le traceur GPSMAP série 700 à un radar marin Garmin tel qu'un GMR™ 18 HD (non fourni).

Pour connecter le traceur à un radar marin Garmin :

1. Installez le radar conformément aux instructions d'installation qui l'accompagnent.
2. Acheminez le câble Garmin Marine Network vers le traceur, puis connectez-le au port radar.
REMARQUE : le traceur GPSMAP série 700 est compatible avec un radar marin Garmin, mais pas avec Garmin Marine Network. Ne connectez pas d'autres périphériques Garmin Marine Network au port radar du traceur GPSMAP série 700.
3. Mettez à jour le logiciel du traceur ([page 7](#)).

Connexion du traceur à une antenne GPS externe GA 30 (facultatif)

Le traceur GPSMAP série 700 possède un récepteur GPS interne, mais certaines installations (installation d'encastrement, par exemple) ne permettent pas une vue du ciel requise par l'appareil pour calculer votre position GPS. Vous pouvez installer une antenne GPS externe GA 30 (non fournie) à un emplacement approprié et la connecter au traceur pour fournir des informations GPS.

Pour connecter le traceur à une antenne GA 30 :

1. Installez l'antenne GA 30 conformément aux instructions qui l'accompagnent.
2. Acheminez le câble GA 30 vers le traceur, et reliez-le au connecteur pour antenne GPS externe.

Connexion du traceur à une sonde

Si vous possédez un traceur GPSMAP série 700 à câble de sondeur (indiqué par un « s » dans le nom du produit), vous pouvez connecter une sonde Garmin pour utiliser les fonctions spécifiques au sondeur.

Pour connecter le traceur à une sonde :

1. Installez la sonde conformément aux instructions qui l'accompagnent.
2. Acheminez le câble de la sonde vers le traceur, puis connectez-le au câble d'alimentation/de données.

Identification des connecteurs du panneau arrière

Une fois le câble d'alimentation/de données branché sur le bateau (et une fois tous les radars Garmin, périphériques NMEA 0183, NMEA 2000 ou GPS externes en option installés), connectez les câbles au traceur GPSMAP série 700.

REMARQUE : vous devez installer les anneaux de verrouillage avant de connecter le câble d'alimentation/de données ou un câble de radar Garmin au traceur ([page 4](#)).

Pour connecter un câble à l'arrière d'un traceur GPSMAP série 700 :

1. Enfoncez avec soin le câble dans le port correct à l'arrière du traceur jusqu'à ce qu'il soit bien en place. **Ne forcez pas le câble, car ceci pourrait endommager les broches.**
2. Une fois le câble en place, tournez l'anneau de verrouillage dans le sens des aiguilles d'une montre jusqu'à ce qu'il soit parfaitement serré. Veillez à ne pas serrer l'anneau de verrouillage outre mesure.

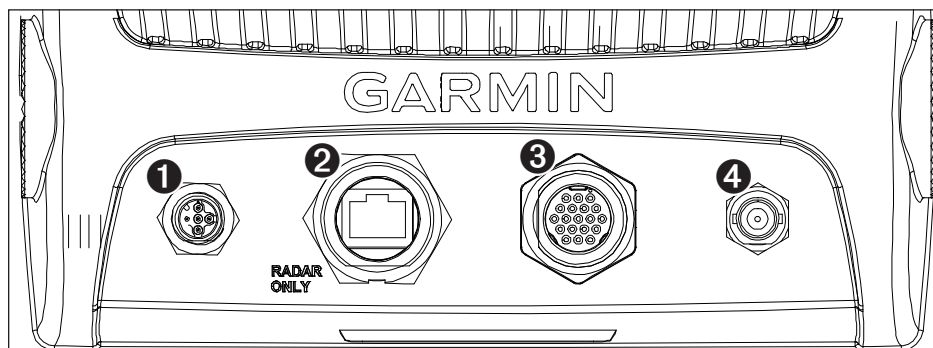

Connecteurs GPSMAP série 700

- 1 Connecteur NMEA 2000
- 2 Port radar
- 3 Connecteur d'alimentation/de données
- 4 Connecteur pour antenne GPS externe

Mise à jour du logiciel du traceur

Le traceur GPSMAP série 700 peut contenir une carte SD de mise à jour logicielle. Dans ce cas, suivez les instructions fournies avec la carte.

En l'absence de carte SD de mise à jour logicielle, visitez le site www.garmin.com pour vous assurer que le logiciel de votre traceur est à jour. Pour identifier la version du logiciel sur votre traceur, sélectionnez ou touchez **Configurer > Système > Information système**.

Annexes

Caractéristiques techniques

Spécifications physiques

Caractéristique	Mesure
Taille	L x H x P : 226 x 142 x 80 mm (8 29/32 x 5 19/32 x 3 1/8 po)
Poids	1,125 kg (2,48 lb)
Ecran	L x H : 152 x 91 mm (6 x 3 19/32 po)
Boîtier	Hermétiquement fermé, en alliage plastique aluminium, étanche conformément à la norme IEC 60529 IPX-7
Plage de températures	De -15 °C à 55 °C (de 5 °F à 131 °F)
Distance de sécurité du compas	813 mm (32 po)

Performances du GPS

Caractéristique	Paramètre	Mesure
Récepteur		Récepteur haute sensibilité compatible WAAS à 12 canaux parallèles
Durée d'acquisition	A chaud	Environ 1 s (l'appareil se trouve au dernier endroit (ou à proximité) où vous avez récemment acquis des signaux satellites)
	A froid	Environ 38 s (l'appareil se trouve à plus de 800 km (500 miles) du dernier endroit où il a été allumé)
	Réacquisition	< 1 s
Taux de mise à jour		1/seconde, continu
Précision	GPS	< 10 m (33 pi) 95 % standard
	DGPS	3-5 m (10-16 pi) 95 % standard (précision WAAS/EGNOS)
Vitesse		0,05 mètre/seconde à l'état stable

Alimentation

Caractéristique	Mesure
Source	10 à 32 V cc
Utilisation	8,56 W maxi. à 13,8 Vcc.
Fusible	3 A
Numéro d'équivalence de charge NMEA 2000	2
Intensité NMEA 2000	100 mA maximum

Sondeur

Alimentation	Sonde de 1 kW, 1 000 W (RMS), 8 000 W (crête à crête) ; Double fréquence, 500 W (RMS), 4 000 W (crête à crête) ; Double faisceau, 400 W (RMS), 3 200 W (crête à crête)
Fréquence	50/200 kHz (double fréquence et 1 kW), 80/200 kHz (double faisceau)
Profondeur	762 m (2 500 pieds) (1 kW), 457 m (1 500 pieds) (double fréquence), 274 m (900 pieds) (double faisceau) - La capacité de profondeur dépend de la salinité de l'eau, du type de fond ainsi que d'autres caractéristiques marines.

Données PGN NMEA 2000

Réception		Transmission	
059392	Reconnaissance ISO	059392	Reconnaissance ISO
059904	Requête ISO	059904	Requête ISO
060928	Réclamation d'adresse ISO	060928	Réclamation d'adresse ISO
126208	NMEA - Fonction de groupe de commande/de requête/d'acceptation	126208	NMEA - Fonction de groupe de commande/de requête/d'acceptation
126464	Fonction de groupe de liste PGN de transmission/d'émission	126464	Fonction de groupe de liste PGN de transmission/d'émission
126996	Informations produit	126996	Informations produit
127245	Gouvernail	127250	Cap du bateau
127250	Cap du bateau	127258	Déclinaison magnétique
127488	Paramètres moteur - Mise à jour rapide	128259	Vitesse - Référence par l'eau
127489	Paramètres moteur - Dynamiques	128267	Profondeur de l'eau
127493	Paramètres de transmission - Dynamiques	129025	Position, mise à jour rapide
127498	Paramètres moteur - Statiques	129026	COG/SOG, mise à jour rapide
127505	Niveau de fluide	129029	GNSS - Données de position

Réception		Transmission	
128259	Vitesse - Référence par l'eau	129283	Ecart traversier
128267	Profondeur de l'eau	129284	Données de navigation
129038	Rapport de position AIS Classe A	129285	Navigation - Informations itinéraire/waypoint
129039	Rapport de position AIS Classe B	129539	CAP GNSS
129040	Rapport de position étendue AIS Classe B	129540	Sats en vue GNSS
129794	Données statiques et relatives aux voyages AIS Classe A	130306	Données sur les vents
129798	Rapport de position AIS d'avion de sauvetage		
129799	Fréquence radio/mode/puissance		
129802	Message SRM (Safety Related Broadcast) AIS		
129808	Informations appels ASN		
130306	Données sur les vents		
130576	Etat de la petite embarcation		
130310	Paramètres environnementaux		
130311	Paramètres environnementaux (obsolètes)		
130312	Température		
130313	Humidité		
130314	Pression réelle		



Les traceurs GPSMAP série 700 sont certifiés NMEA 2000.

Informations NMEA 0183

Expressions NMEA 0183, version 3.01 :

Réception		Transmission	
DPT	Profondeur	GPAPB	APB - Contrôleur de cap/tracé (Pilote automatique) Expression B
DBT	Profondeur sous la sonde	GPBOD	BOD - Relèvement - Origine à destination
MTW	Température de l'eau	GPBWC	BWC - Relèvement et distance jusqu'au waypoint
VHW	Vitesse surface et cap	GPGGA	GGA - Données de positionnement GPS (Global Positioning System)
WPL	Position de waypoint	GPGLL	GLL - Position géographique (latitude et longitude)
VDM	Message de liaison de données VHF AIS	GPGSA	GSA - CAP GNSS et satellites actifs
DSC	Informations Appel Sélectif Numérique	GPGSV	GSV - Satellites GNSS détectés
DSE	Appel Sélectif Numérique Etendu	GPRMB	RMB - Informations de navigation minimum recommandées
HDG	Cap, écart et variation	GPRMC	RMC - Données spécifiques GNSS minimum recommandées
HDM	Cap, magnétique	GPRTE	RTE - Itinéraires
MWD	Direction et vitesse du vent	GPVTG	VTG - Cap suivi et vitesse d'avancement
MDA	Composite météorologique	GPWPL	WPL - Position de waypoint
MWV	Vitesse et angle du vent	GPXTE	XTE - Ecart traversier
VDM	Message de liaison de données VHF AIS	PGRME	E - erreur présumée
		PGRMM	M - système géodésique
		PGRMZ	Z - altitude
		SDDBT	DBT - Profondeur sous la sonde
		SDDPT	DPT - Profondeur
		SDMTW	MTW - Température de l'eau
		SDVHW	VHW - Vitesse surface et cap

Vous pouvez acheter les informations complètes relatives au format et aux expressions de la National Marine Electronics Association (NMEA) auprès de :

NMEA

Seven Riggs Avenue

Severna Park, MD 21146 USA

www.nmea.org

Garmin®, le logo Garmin, GPSMAP® et AutoLocate® sont des marques commerciales de Garmin Ltd. ou de ses filiales, déposées aux Etats-Unis et dans d'autres pays. GMR™ est une marque commerciale de Garmin Ltd. ou de ses filiales. Ces marques commerciales ne peuvent pas être utilisées sans l'autorisation expresse de Garmin. NMEA 2000® et le logo NMEA 2000 sont des marques déposées de la National Marine Electronics Association.

Pour obtenir les dernières mises à jour logicielles gratuites (à l'exclusion des données cartographiques) tout au long du cycle de vie de vos produits Garmin, visitez le site Web de Garmin à l'adresse suivante : www.garmin.com.



© 2010 Garmin Ltd. ou ses filiales

Garmin International, Inc.
1200 East 151st Street, Olathe, Kansas 66062, Etats-Unis

Garmin (Europe) Ltd.
Liberty House, Hounsdown Business Park, Southampton, Hampshire, SO40 9LR UK

Garmin Corporation
No. 68, Jangshu 2nd Road, Sijhih, Taipei County, Taiwan

www.garmin.com