



Istruzioni di installazione di GPSMAP® serie 6000/7000

⚠ ATTENZIONE

Per avvisi sul prodotto e altre informazioni importanti, consultare la guida *Informazioni importanti sulla sicurezza e sul prodotto* inclusa nella confezione.

⚠ ATTENZIONE

Durante le operazioni di trapanatura, taglio o carteggiatura, indossare degli occhiali protettivi, una maschera antipolvere e un'adeguata protezione per l'udito.

AVVISO

Per evitare danni all'imbarcazione, prima di effettuare operazioni di trapanatura o taglio, verificare l'eventuale presenza di oggetti sul lato opposto della superficie da tagliare.

Installare il chartplotter GPSMAP serie 6000/7000 e l'antenna GPS 19x attenendosi alle istruzioni fornite di seguito. Procurarsi gli elementi di fissaggio, gli strumenti e i supporti appropriati, indicati in ciascuna sezione. Questi articoli sono generalmente disponibili presso i rivenditori di attrezzature per la navigazione.

Per informazioni sull'installazione del chartplotter GPSMAP serie 6000/7000, contattare il servizio di assistenza Garmin®. Negli Stati Uniti, visitare il sito Web www.garmin.com/support oppure contattare Garmin USA al numero (913) 397.8200 o (800) 800.1020. Nel Regno Unito, contattare Garmin (Europe) Ltd. al numero 0808 2380000. In Europa, visitare il sito www.garmin.com/support e fare clic su **Contact Support** per informazioni sull'assistenza nazionale oppure contattare Garmin (Europe) Ltd. al numero +44 (0) 870.8501241.

Prima di procedere all'installazione del chartplotter GPSMAP serie 6000/7000, accertarsi che nella confezione siano inclusi i componenti indicati. In assenza di uno o più componenti, contattare immediatamente il proprio rivenditore Garmin.

Registrazione del prodotto

Per ricevere assistenza completa, eseguire la registrazione in linea. Visitare il sito Web <http://my.garmin.com>. Conservare in un luogo sicuro la ricevuta di acquisto originale oppure una fotocopia.

Per riferimento futuro, scrivere i numeri di serie assegnati al chartplotter GPSMAP serie 6000/7000 e all'antenna GPS 19x nell'apposito spazio. I numeri di serie sono riportati sull'etichetta adesiva nella parte posteriore di ciascun dispositivo.

Numero di serie del chartplotter: _____

Numero di serie dell'antenna GPS 19x: _____

Per installare il chartplotter GPSMAP serie 6000/7000, è necessario:

1. Montare il chartplotter GPSMAP serie 6000/7000 ([pagina 2](#)).
2. Montare l'antenna GPS ([pagina 4](#)).
3. Collegare il chartplotter GPSMAP serie 6000/7000 all'alimentazione ([pagina 7](#)).
4. Collegare il chartplotter GPSMAP serie 6000/7000 e l'antenna GPS 19x a una rete NMEA 2000 esistente o creare una rete NMEA 2000 di base ([pagina 8](#)).
5. Accertarsi che il software del chartplotter sia aggiornato ([pagina 17](#)).

Le seguenti opzioni di installazione aggiuntive non sono necessarie al fine dell'utilizzo del chartplotter GPSMAP 6000/7000. Sono riportate esclusivamente per motivi di praticità:

- Collegamento del chartplotter ad altri dispositivi di rete Garmin Marine Network compatibili, come un ecoscandaglio o un radar ([pagina 9](#)).
- Collegamento del chartplotter a un'antenna GPS 17 o GPS 17 HVS ([pagina 15](#)).
- Collegamento del chartplotter ad altri dispositivi compatibili con NMEA 0183, ad esempio una radio VHF con DSC ([pagina 12](#)).
- Collegamento del chartplotter a un allarme esterno ([pagina 15](#)).
- Collegamento del chartplotter a una sorgente di ingresso video, a un PC o a un monitor esterno ([pagina 16](#)).

Montaggio del chartplotter GPSMAP serie 6000/7000

È possibile montare i chartplotter GPSMAP serie 6000/7000 in due modi. È possibile utilizzare la staffa inclusa per montare il chartplotter su staffa oppure utilizzare il modello e gli elementi inclusi per il montaggio a incasso.

Montare il chartplotter GPSMAP serie 6000/7000 in una posizione che assicuri una visualizzazione nitida e priva di riflessi dello schermo e che consenta di utilizzare comodamente comandi e touchscreen.

NOTA: non è possibile eseguire il montaggio su staffa dei chartplotter GPSMAP 7015/7215. A causa delle grandi dimensioni, il chartplotter GPSMAP 7015 o GPSMAP 7215 deve essere montato a incasso.

Montaggio su staffa del chartplotter GPSMAP serie 6000/7000

Utilizzare la staffa inclusa per montare il chartplotter GPSMAP serie 6008, 6208, 6012, 6212, 7012 o GPSMAP 7212 su staffa.

Strumenti necessari (non inclusi):

- Trapano e punte da trapano
- Matita
- Elementi di montaggio (viti o dadi, rondelle, bulloni)

NOTA: gli elementi per il montaggio su staffa (viti o dadi, rondelle e bulloni) non sono inclusi. I fori sulla staffa hanno un diametro di 7,9 mm ($5/16$ "). Scegliere gli elementi di montaggio adatti ai fori sulla staffa e che garantiscono la presa più sicura sulla superficie prescelta. Le dimensioni della punta da trapano dipendono dagli elementi di montaggio utilizzati.

Per installare la staffa di montaggio:

Nota: non è possibile eseguire il montaggio su staffa dei chartplotter GPSMAP 7015/7215. A causa delle grandi dimensioni, il chartplotter GPSMAP 7015 o GPSMAP 7215 deve essere montato a incasso.

1. Utilizzando la staffa come modello, contrassegnare la posizione dei quattro fori di montaggio. Lasciare almeno 12,7 cm (5") di spazio libero tra la superficie di montaggio e la parte posteriore del chartplotter serie 6000/7000 per l'installazione dei cavi.

NOTA: per evitare possibili interferenze, montare i chartplotter GPSMAP 6008/6208, 6012/6212 e 7012/7212 rispettivamente alla distanza di 38,1 cm (15"), 40,6 cm (16") e 63,5 cm (25") da una bussola magnetica.

2. Utilizzare una punta da trapano delle dimensioni appropriate per praticare i fori di riferimento per gli elementi di montaggio.
3. Fissare la staffa alla superficie utilizzando le viti e le rondelle.

Per installare il chartplotter GPSMAP serie 6000/7000 sulla staffa di montaggio:

1. Installare le manopole di montaggio sul chartplotter GPSMAP serie 6000/7000, senza serrarle.
2. Far scivolare il chartplotter sulla staffa e serrare le manopole di montaggio.

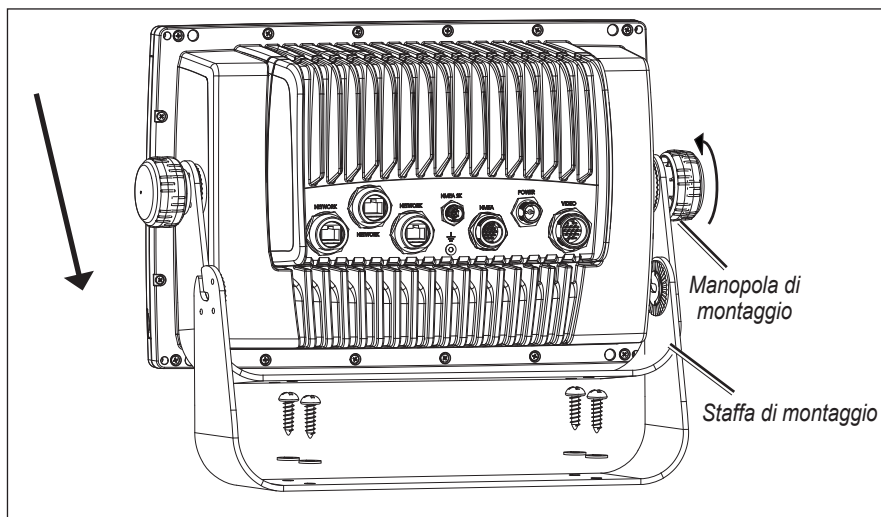

Installazione del chartplotter GPSMAP serie 6000/7000 sulla staffa di montaggio

Montaggio a incasso del chartplotter GPSMAP serie 6000/7000

Elementi di montaggio (in dotazione):

- Modello per il montaggio a incasso
- Guarnizione in gomma
- Quattro piastrine filettate per il montaggio a incasso
- Quattro viti M3 × 0.5 da 60 mm (per fissare la piastrina filettata alla superficie di montaggio)
- Quattro viti M4 × 0.7 (per fissare il chartplotter alla piastrina filettata)
- Quattro rondelle di nylon da 7 mm (per le viti M4 × 0.7)

Strumenti necessari (non inclusi):

- Sega
- Forbici
- Trapano
- Punta da trapano: 9,5 mm ($\frac{3}{8}$ ") 7,2 mm ($\frac{9}{32}$ ") 3,5 mm ($\frac{9}{64}$ ")
- Cacciavite Phillips numero 2
- Punteruolo e martello
- Lima e carta abrasiva

1. Nella confezione è incluso un modello per il montaggio a incasso. Ritagliare il modello verificando che si adatti alla posizione in cui si desidera effettuare il montaggio a incasso del chartplotter.

NOTE:

- Verificare che dietro la superficie di montaggio del chartplotter rimanga uno spazio libero sufficiente per l'inserimento del chartplotter e dei relativi cavi. Per informazioni sullo spazio occupato dal chartplotter, fare riferimento allo schema sul modello per il montaggio a incasso.
 - Verificare che la ventilazione dietro la superficie di montaggio sia sufficiente a garantire il flusso d'aria necessario per evitare il surriscaldamento del chartplotter.
 - Assicurarsi di lasciare uno spazio di almeno 13 mm ($\frac{1}{2}$ ") nel lato destro del chartplotter per l'accesso allo sportello della scheda SD, così come specificato sul modello per il montaggio a incasso.
 - Per evitare possibili interferenze, montare i chartplotter GPSMAP 6008/6208, 6012/6212, 7012/7212 e 7015/7215 rispettivamente alla distanza di 38,1 cm (15"), 40,6 cm (16") e 63,5 cm (25") e 43,2 mm (17") da una bussola magnetica.
2. Il modello per il montaggio a incasso dispone di una superficie adesiva sul retro. Rimuovere la striscia protettiva e applicare il modello nella posizione in cui si desidera montare a incasso il chartplotter.
 3. Utilizzando una punta da trapano da 9,5 mm ($\frac{3}{8}$ "), praticare uno o più fori di riferimento all'interno dell'angolo del modello per iniziare a tagliare la superficie di montaggio.
 4. Tagliare con una sega la superficie di montaggio seguendo l'interno della linea tracciata sul modello per il montaggio a incasso. Utilizzare una lima e della carta abrasiva per rifinire le dimensioni del foro. **Prestare la massima attenzione quando si pratica questo foro. Lo spazio libero tra la custodia e i fori di montaggio è infatti limitato.**
 5. Posizionare il chartplotter nel foro e accertarsi che i fori di montaggio sul chartplotter siano allineati con i fori di riferimento più larghi da 7,2 mm ($\frac{9}{32}$ ") del modello per il montaggio a incasso, dopo aver tagliato, carteggiato e limato il foro. Se non sono allineati, contrassegnare nuove posizioni per i fori più larghi.
 6. Utilizzare un punteruolo per contrassegnare il centro della posizione di ciascun foro di montaggio più largo da 7,2 mm ($\frac{9}{32}$ ").
 7. Utilizzare una punta da trapano da 7,2 mm ($\frac{9}{32}$ ") per praticare i quattro fori più larghi.
 8. A partire da un angolo del modello, posizionare una piastrina filettata sul foro più grande praticato nella fase 7. Assicurarsi che il foro più piccolo da 3,5 mm ($\frac{9}{64}$ ") della piastrina filettata sia allineato allo stesso corrispondente nel modello. Se non sono allineati, contrassegnare una nuova posizione per il foro più piccolo. Ripetere questa procedura per ciascun angolo del modello.
 9. Utilizzare un punteruolo per contrassegnare il centro della posizione di ciascun foro di montaggio più piccolo da 3,5 mm ($\frac{9}{64}$ ").
 10. Rimuovere il modello per il montaggio a incasso dalla superficie di montaggio.
 11. A partire da un angolo della posizione di montaggio, posizionare una piastrina filettata nella parte posteriore della superficie di montaggio, allineando i fori più grande e più piccolo. La parte più alta della piastrina filettata deve inserirsi nel foro più grande.
 12. Fissare la piastrina filettata alla superficie di montaggio serrando una vite M3 × 0.5 da 60 mm in dotazione nel foro più piccolo da 3,5 mm ($\frac{9}{64}$ ").

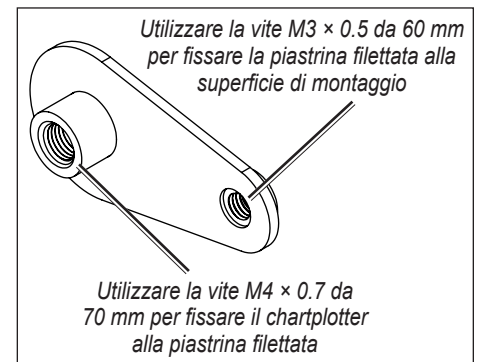

Piastrina filettata per il montaggio a incasso

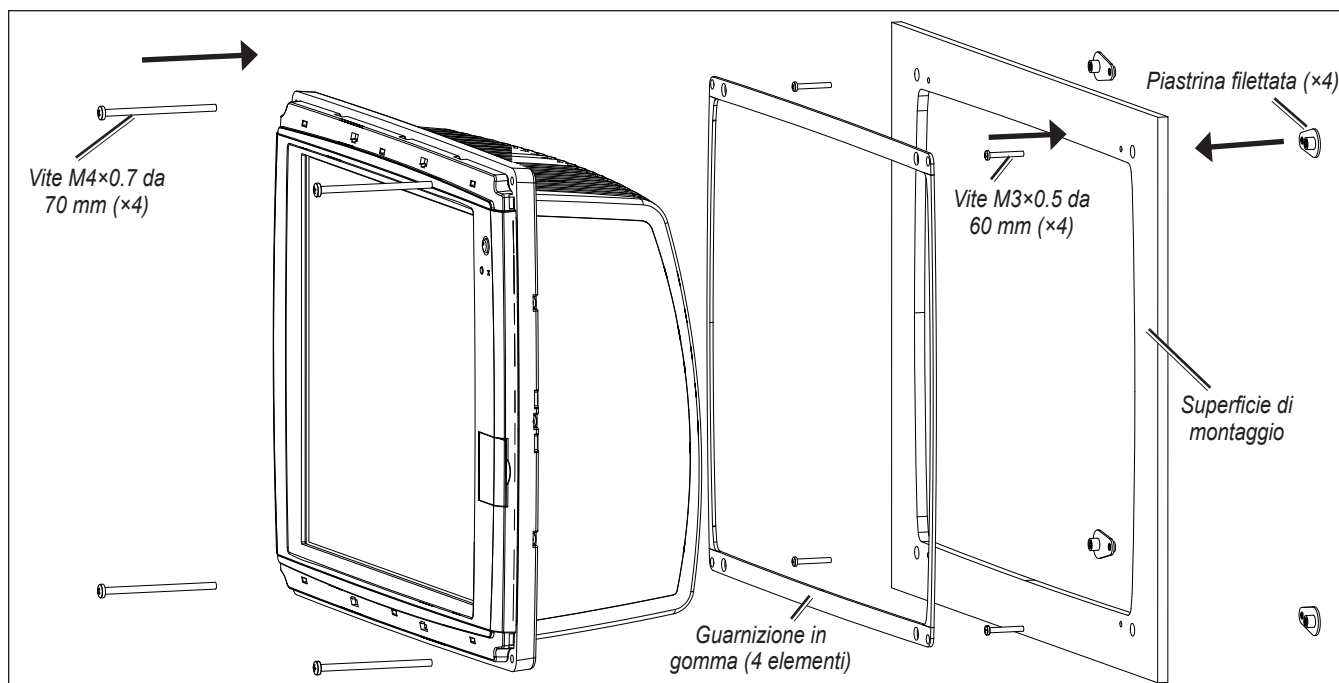

Montaggio a incasso del chartplotter GPSMAP serie 6000 o 7000

13. Ripetere i passaggi 11 e 12 per ogni piastrina filettata nei tre angoli rimanenti della superficie di montaggio.
 14. Installare la guarnizione in gomma nella parte posteriore del chartplotter. Le sezioni superiore e inferiore devono essere allineate ai fori.
 15. In assenza di spazio disponibile nella parte posteriore del chartplotter dopo il montaggio, collegare tutti i cavi necessari al chartplotter prima di posizionarlo nel foro.
 16. Posizionare il chartplotter nel foro.
 17. Fissare il chartplotter alla superficie di montaggio mediante le viti M4 x 0.7 da 70 mm e le rondelle di nylon nere da 7 mm in dotazione.
- NOTA:** per evitare la corrosione dei contatti metallici, coprire i connettori non utilizzati (pagina 17) con i relativi cappucci protettivi.
18. Installare le protezioni degli elementi di fissaggio facendole scattare in posizione.

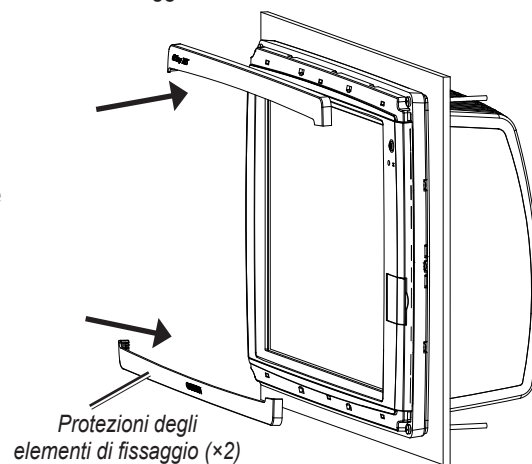

Montaggio dell'antenna GPS 19x

L'antenna GPS 19x può essere installata in piano, su una staffa nautica per asta filettata a tubo OD da 1" (14 filetti per pollice; non in dotazione) o sotto un piano in fibra di vetro.

Scegliere una posizione appropriata per l'antenna GPS 19x sull'imbarcazione. Per garantire una ricezione ottimale, montare l'antenna GPS 19x in una posizione priva di ostacoli in tutte le direzioni.

- Evitare di montare l'antenna GPS 19x in posizioni in cui verrebbe coperta dalla sovrastruttura dell'imbarcazione, dall'antenna di un sistema per il rilevamento o dall'albero.
- Sulle imbarcazioni a vela, non installare l'antenna GPS 19x nella parte alta dell'albero per impedire che la lettura della velocità risulti imprecisa a causa dell'eccessiva inclinazione.
- L'antenna GPS 19x fornisce letture più stabili se posizionata in prossimità del livello dell'acqua.
- **Installare l'antenna GPS 19x ad almeno 1 m (3 piedi) dal percorso di eventuali raggi radar o antenne radio VHF (preferibilmente in posizione più elevata).**

Fissare temporaneamente l'antenna nella posizione prescelta e verificarne il corretto funzionamento. Se si verificano interferenze con altri dispositivi elettronici, scegliere una posizione diversa. Una volta verificato il corretto funzionamento, fissare l'antenna in modo permanente.

Strumenti necessari (non inclusi):

- Trapano e punte da trapano
- Cacciaviti
- Sigillante marino (opzionale)

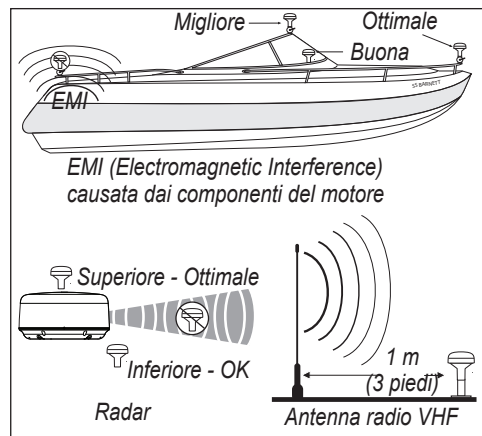

Considerazioni per il posizionamento dell'antenna GPS 19x

Montaggio su superficie dell'antenna GPS 19x

1. Utilizzare la staffa di montaggio su superficie come modello di montaggio, utilizzando la procedura seguente:

- Utilizzare un punteruolo per contrassegnare, sulla superficie, le tre posizioni delle viti.
- Utilizzare una matita per tracciare il foro per il cavo al centro della staffa.
- Mettere da parte la staffa di montaggio su superficie. Non perforare la staffa di montaggio su superficie.

2. Praticare fori di riferimento da 3 mm ($1/8$ ") nelle tre posizioni contrassegnate.

NOTA: se si sta montando l'antenna GPS 19x su fibra di vetro, si consiglia di utilizzare una punta fresatrice per forare una svasatura attraverso lo strato di resina (ma non più in profondità). Ciò consentirà di evitare l'incrinatura dello strato di resina quando vengono serrate le viti.

3. Utilizzare una punta con fresa a tazza da 25 mm (1") per tagliare il foro del cavo nel centro.

4. Posizionare la piastra di tenuta sul fondo della staffa di montaggio su superficie. Accertarsi che i fori delle viti siano allineati.

5. Utilizzare le viti M4 in dotazione per collegare la staffa alla superficie di montaggio.

6. Intradare il cavo NMEA 2000 nel foro da 25 mm (1") e collegarlo all'antenna GPS 19x.

7. Accertarsi che la guarnizione grande sia posizionata sul fondo dell'antenna GPS 19x, inserire l'antenna sulla staffa per il montaggio su superficie ① e ruotarla in senso orario per bloccarla ②.

8. Fissare l'antenna alla staffa di montaggio con la serie di viti M3 ③ in dotazione.

9. Il cavo di derivazione NMEA 2000 deve essere fatto passare lontano da sorgenti di interferenze elettroniche e collegato alla rete NMEA 2000 (pagina 8).

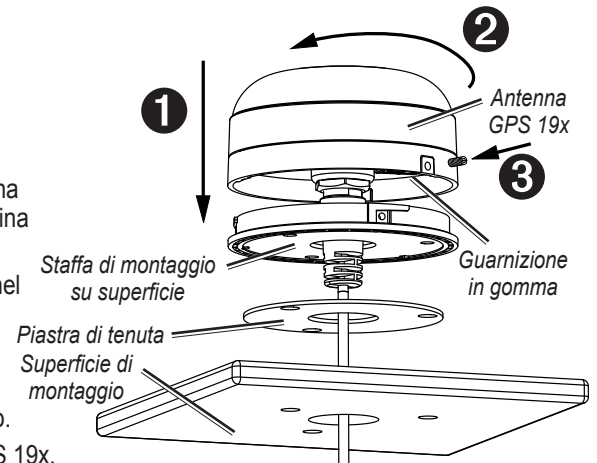

Montaggio su asta dell'antenna GPS 19x

Con l'adattatore per montaggio su asta installato sull'antenna GPS 19x, è possibile montare l'antenna su una staffa nautica standard per asta filettata a tubo OD da 1" (14 filetti per pollice; non in dotazione). È possibile far passare il cavo NMEA 2000 attraverso l'asta o all'esterno.

Per montare l'antenna GPS 19x con il cavo passante all'esterno dell'asta:

1. Intradare il cavo di derivazione NMEA 2000 attraverso l'adattatore per montaggio su asta e posizionare il cavo nella fessura verticale sulla base dell'adattatore per montaggio su asta.

2. Far passare l'adattatore per montaggio su asta su una staffa nautica standard per asta filettata a tubo OD da 1" (14 filetti per pollice; non in dotazione). Non serrare l'adattatore più del necessario.

3. Collegare il cavo di derivazione NMEA 2000 all'antenna GPS 19x.

4. Posizionare l'antenna GPS 19x sull'adattatore per montaggio su asta ① e ruotarlo in senso orario per bloccarlo ②.

5. Fissare l'antenna all'adattatore con la serie di viti M3 ③ in dotazione.

6. (Opzionale) Dopo aver installato l'antenna GPS 19x al supporto per montaggio su asta, adoperare un sigillante marino per riempire gli spazi vuoti dell'uscita del cavo.

7. Fissare la staffa nautica all'imbarcazione.

8. Il cavo deve essere fatto passare lontano da sorgenti di interferenze elettroniche e collegato alla rete NMEA 2000 (pagina 8).

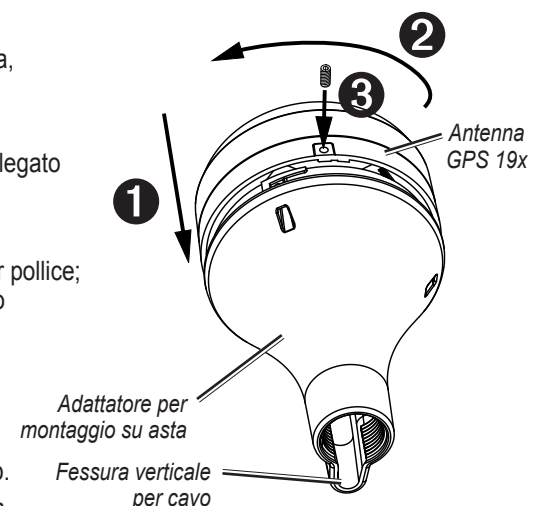

Per montare l'antenna GPS 19x con il cavo passante attraverso l'asta:

1. Posizionare una staffa nautica standard per asta filettata a tubo OD da 1" (14 filetti per pollice; non in dotazione) nel punto desiderato, quindi contrassegnare il centro approssimativo dell'asta.

2. Praticare un foro utilizzando una punta da trapano da 19 mm ($3/4$ ") attraverso cui far passare il cavo.

3. Fissare la staffa nautica all'imbarcazione.

4. Inserire l'adattatore per montaggio su asta. Non serrare l'adattatore più del necessario.

5. Intradare un cavo di derivazione NMEA 2000 attraverso l'asta e collegarlo all'antenna GPS 19x.

6. Posizionare l'antenna GPS 19x sull'adattatore per montaggio su asta ① e ruotarlo in senso orario per bloccarlo ②.

7. Fissare l'antenna all'adattatore con la serie di viti M3 ③ in dotazione.

8. (Opzionale) Dopo avere installato l'antenna GPS 19x al supporto per montaggio su asta, adoperare un sigillante marino per riempire gli spazi vuoti dell'uscita del cavo.

9. Il cavo di derivazione NMEA 2000 deve essere fatto passare lontano da sorgenti di interferenze elettroniche e collegato alla rete NMEA 2000 (pagina 8).

Montaggio sottocoperta dell'antenna GPS 19x

L'antenna GPS 19x può essere montata sotto una superficie in fibra di vetro con le piastre adesive collegate alla staffa di montaggio sottocoperta. L'antenna GPS 19x non è in grado di percepire i segnali satellitari attraverso il metallo: pertanto il montaggio sottocoperta può avvenire soltanto in presenza di una superficie in fibra di vetro.

1. Determinare la posizione sulla superficie in fibra di vetro in cui si desidera montare l'antenna GPS 19x.
2. Posizionare le piastre adesive sulla staffa di montaggio sottocoperta.
3. Posizionare l'antenna GPS 19x nella staffa di montaggio sottocoperta.
4. Far aderire la staffa di montaggio sottocoperta alla superficie di montaggio.
5. Fissare la staffa di montaggio sottocoperta con viti alla superficie di montaggio. Prestare particolare attenzione a non penetrare la superficie del ponte.
6. Collegare un cavo di derivazione NMEA 2000 all'antenna GPS 19x.
7. Il cavo di derivazione NMEA 2000 deve essere fatto passare lontano da sorgenti di interferenze elettroniche e collegato alla rete NMEA 2000 ([pagina 8](#)).

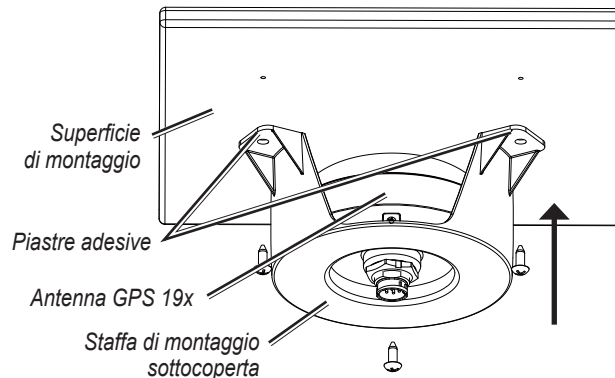

Installazione dei cavi

Il chartplotter GPSMAP serie 6000/7000 è fornito con i seguenti cavi:

- Un cavo di alimentazione a due pin
- Un cavo dati NMEA 0183 a 19 pin
- Un cavo video per la navigazione a 17 pin (il chartplotter GPSMAP 7015/7215 è fornito con due diversi cavi video per la navigazione)
- Cavi e connettori NMEA 2000

Installazione degli anelli di bloccaggio dei cavi

Per facilitare la procedura di inserimento dei cavi, gli anelli di bloccaggio vengono forniti separatamente dai cavi. Per semplificarne l'identificazione, ciascun anello di bloccaggio viene fornito all'interno di una bustina con un'etichetta numerata. Una volta instradati i cavi, utilizzare la seguente tabella per identificare l'anello di bloccaggio corretto di ogni cavo:

Cavo	Colore connettore	Numero anello di bloccaggio	Codice prodotto anello di bloccaggio di sostituzione
Alimentazione	Rosso	①	145-01653-00
NMEA 0183	Blu	②	145-01370-00
Video	Giallo	③	145-00666-02
Video 2 (solo 7015/7215)	Viola	③	145-00666-02

NOTE:

- I cavi e i connettori NMEA 2000 vengono forniti con gli anelli di bloccaggio preinstallati. Non rimuovere l'anello di bloccaggio dal cavo NMEA 2000 mentre questo viene instradato.
- I componenti opzionali della rete Garmin Marine Network utilizzano appositi cavi di rete Garmin (non in dotazione). Ogni cavo di rete viene inoltre fornito con un anello di bloccaggio differente all'interno di una bustina su cui è riportato il numero ④. Un anello di bloccaggio specifico per la rete non deve essere utilizzato con un cavo GPSMAP 6000/7000.

Installazione di un anello di bloccaggio su un cavo:

1. Il cavo deve essere fatto passare lontano da sorgenti di interferenze elettroniche in modo che il relativo connettore si trovi nella posizione di montaggio del chartplotter.

- Utilizzare la tabella in alto per identificare l'anello di bloccaggio corretto del cavo, quindi individuare la bustina dell'anello di bloccaggio dal numero.
- Separare le due metà dell'anello di bloccaggio.
- Allineare le due metà sul cavo facendole scattare in posizione.
- Inserire la guarnizione circolare all'estremità del connettore.

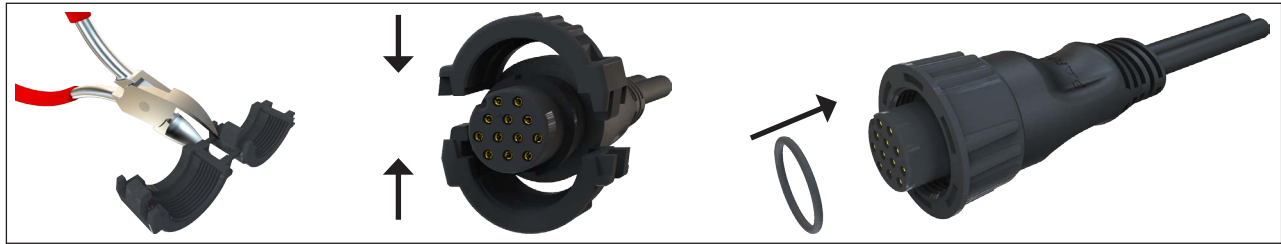

Installazione di un anello di bloccaggio

Installazione degli occhielli dei cavi

In base all'installazione, potrebbe essere necessario praticare dei fori per l'instradamento del connettore dei cavi di GPSMAP. Per coprire i fori e preservare l'estetica, sono disponibili occhielli di gomma. In alcune installazioni gli occhielli non sono necessari. L'occhiello NON crea una chiusura impermeabile. Per creare una chiusura impermeabile, al termine dell'installazione, applicare del sigillante marino attorno agli occhielli. Collaudare il sistema prima di installare e sigillare gli occhielli. Per acquistare altri occhielli, rivolgersi a un rivenditore Garmin o effettuare l'ordine direttamente dal sito www.garmin.com.

Strumenti necessari

- Trapano
- 1 punta da trapano piatta da 31,7 mm (1/4") o punta con fresa a tazza
- Taglierina
- Sigillante marino (opzionale)

Per installare l'occhiello per il cavo:

- Contrassegnare la posizione in cui verrà fatto passare il cavo (alimentazione, NMEA 0183, NMEA 2000, video o rete per la navigazione).
- Utilizzando una punta da trapano piatta da 31,7 mm (1/4") o una punta con fresa a tazza, praticare il foro di installazione.
- Far riferimento allo schema a [pagina 7](#) per informazioni sul ritaglio. Ritagliare un foro nell'occhiello per farvi passare il cavo.
- Instradare il cavo e collegarlo al chartplotter, quindi verificare il funzionamento del sistema.
- Aprire l'occhiello nel punto della fenditura e avvolgerlo intorno al cavo.
- Spingere l'occhiello nel foro di installazione fino a quando non si blocca in posizione.
- Applicare del sigillante marino, se necessario, per impermeabilizzare il foro di installazione (opzionale).

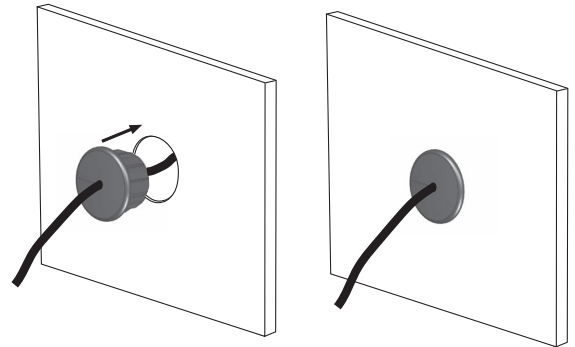
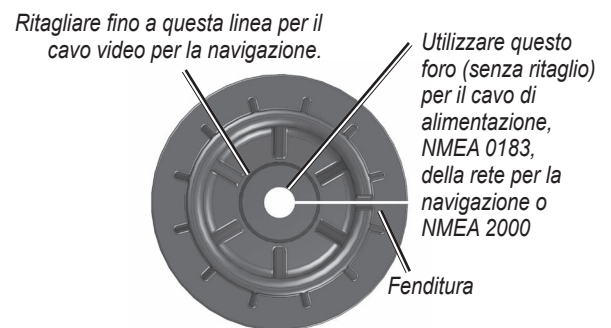

Collegamento del cavo di alimentazione

Il chartplotter GPSMAP serie 6000/7000 deve essere collegato all'alimentazione dell'imbarcazione.

- Instradare il cavo di alimentazione a 2 pin nella batteria dell'imbarcazione e nel chartplotter.
- Collegare i cavi di alimentazione (rosso) e di massa (nero) ai terminali della batteria.

NOTE:

- Utilizzare un cavo schermato 14 AWG come prolunga del cavo di alimentazione.
- Saldare tutti i collegamenti e sigillarli con una guaina termoretraibile.

Installazione dei collegamenti di rete NMEA 2000 del chartplotter GPSMAP serie 6000/7000 e dell'antenna GPS 19x

Il chartplotter GPSMAP serie 6000/7000 è fornito con i connettori e il cavo NMEA 2000 necessari per collegare il chartplotter GPSMAP serie 6000/7000 e l'antenna GPS 19x alla rete NMEA 2000 esistente o per realizzare una rete NMEA 2000 di base. Per ulteriori informazioni su NMEA 2000, visitare il sito Web www.garmin.com.

Se non si ha dimestichezza con NMEA 2000, consultare il capitolo “Concetti di base della rete NMEA 2000” del *Riferimento tecnico per i prodotti Garmin NMEA 2000* contenuto nel CD in dotazione o fare clic sul collegamento ipertestuale “Manuals” nella pagina relativa al chartplotter sul sito Web www.garmin.com. Ad esempio, www.garmin.com/products/GPSMAP7212/.

Collegamento a una rete NMEA 2000 esistente

Se l'imbarcazione dispone già di una rete NMEA 2000, utilizzare i connettori a T in dotazione e il cavo di derivazione per collegare il chartplotter GPSMAP serie 6000/7000 e l'antenna GPS 19x alla rete esistente.

AVVISO

Se l'imbarcazione dispone di una rete NMEA 2000 esistente, questa dovrebbe essere già collegata all'alimentazione. Non collegare il cavo di alimentazione NMEA 2000 in dotazione a una rete NMEA 2000 esistente.

Per collegare un chartplotter GPSMAP serie 6000/7000 e un'antenna GPS 19x alla rete NMEA 2000 esistente:

1. Identificare la posizione in cui si desidera collegare il chartplotter GPSMAP serie 6000/7000 e l'antenna GPS 19x al backbone NMEA 2000 esistente.
2. Scollegare un'estremità di un connettore a T NMEA 2000 dal backbone in prossimità della posizione nella quale si desidera collegare il chartplotter.
Per estendere il backbone NMEA 2000 (se necessario), collegare un cavo di estensione NMEA 2000 adeguato (non in dotazione) all'estremità del connettore a T scollegato.

3. Collegare un connettore a T in dotazione al backbone NMEA 2000 (per il chartplotter).
4. Intradare il cavo di derivazione in dotazione nel chartplotter e nella parte superiore del connettore a T aggiunto alla rete NMEA 2000.

Se il cavo di derivazione in dotazione non è sufficientemente lungo, è possibile aggiungere un'estensione di un massimo di 4 m (13 piedi). Qualora sia necessario un ulteriore cavo, aggiungere un'estensione al backbone NMEA 2000 sulla base delle direttive NMEA 2000.

5. Scollegare un lato di un connettore a T NMEA 2000 dal backbone in prossimità della posizione nella quale si desidera collegare l'antenna GPS 19x.

Per estendere il backbone NMEA 2000 (se necessario), collegare un cavo di estensione NMEA 2000 adeguato (non in dotazione) all'estremità del connettore a T scollegato.

6. Collegare un connettore a T in dotazione nel backbone NMEA 2000 (per l'antenna GPS 19x).

7. Intradare il cavo di derivazione in dotazione dall'antenna GPS 19x alla parte superiore del connettore a T aggiunto alla rete NMEA 2000.
Se il cavo di derivazione in dotazione non è sufficientemente lungo, è possibile aggiungere un'estensione di un massimo di 4 m (13 piedi). Qualora sia necessario un ulteriore cavo, aggiungere un'estensione al backbone NMEA 2000 sulla base delle direttive NMEA 2000.

NOTE:

- Lo schema a [pagina 8](#) mostra soltanto il collegamento dei dati NMEA 2000 al chartplotter GPSMAP serie 6000/7000. Per poter funzionare, il chartplotter deve anche essere collegato all'alimentazione.
- Un'antenna GPS fornisce i dati di posizione per qualsiasi dispositivo sulla rete NMEA 2000. Non collegare più antenne GPS se si stanno utilizzando diversi chartplotter.

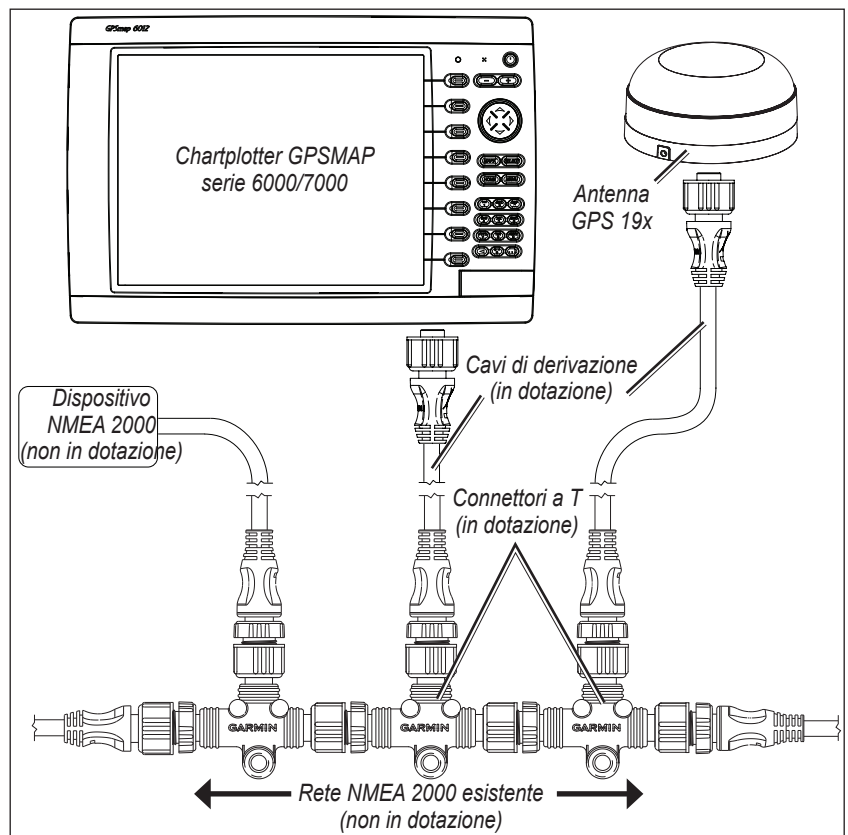

Collegamento del chartplotter GPSMAP serie 6000/7000 e dell'antenna GPS 19x a una rete NMEA 2000 esistente

Creazione di una rete NMEA 2000 di base

Se sull'imbarcazione non è installata una rete NMEA 2000, è necessario crearne una di base.

Per creare una rete NMEA 2000 di base:

1. Unire i tre connettori a T in dotazione posizionandoli uno di fianco all'altro.
2. Collegare i terminatori alle estremità dei connettori a T combinati.
3. Collegare il cavo di alimentazione NMEA 2000 in dotazione a una fonte di alimentazione a 12 V cc tramite un interruttore. Se possibile, collegare il cavo di alimentazione all'interruttore di accensione dell'imbarcazione.
4. Collegare il cavo di alimentazione NMEA 2000 alla parte superiore di uno dei connettori a T.
5. Intradare e collegare i cavi di derivazione NMEA 2000 in dotazione dall'antenna GPS 19x e dal chartplotter GPSMAP serie 6000/7000 alle parti superiori dei connettori a T.

NOTE:

- Lo schema mostra soltanto il collegamento dati NMEA 2000 al chartplotter GPSMAP serie 6000/7000. Per poter funzionare, il chartplotter deve anche essere collegato all'alimentazione (pagina 7).
- Un'antenna GPS fornisce i dati di posizione per qualsiasi dispositivo sulla rete NMEA 2000. Non collegare più antenne GPS se si stanno utilizzando diversi chartplotter.

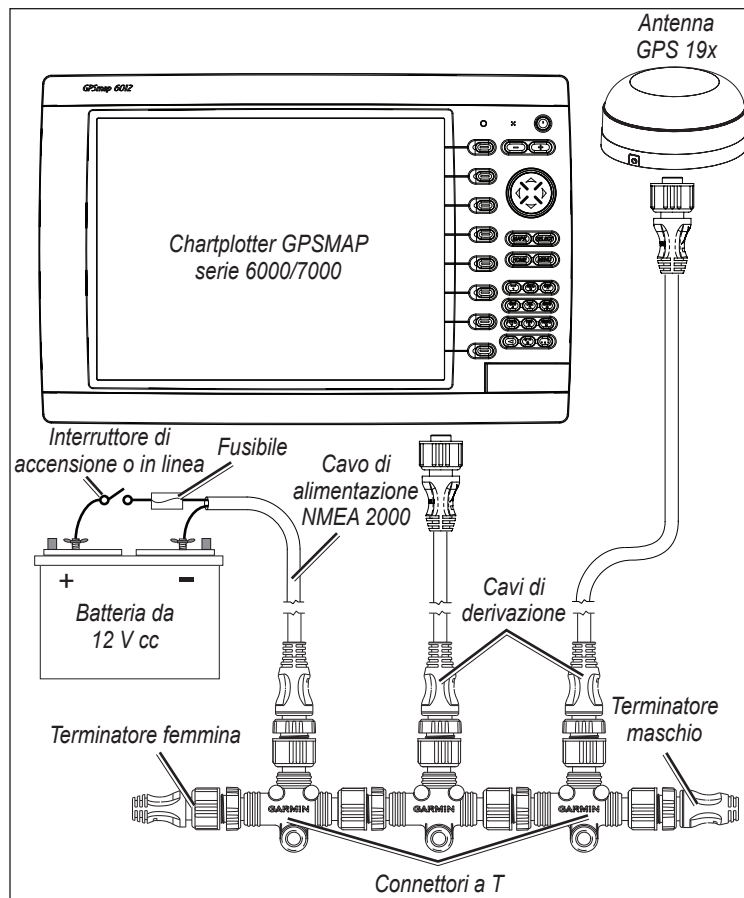

Creazione di una rete NMEA 2000 di base

Collegamento di una rete Garmin Marine Network

La rete Garmin Marine Network opzionale è un sistema Plug and Play che consente il trasferimento di dati ad alta velocità tra più chartplotter Garmin e altri dispositivi di rete Garmin compatibili, ad esempio un sonar Garmin (GSD 22) o un radar Garmin (GMR™ 18 HD o GMR 1206 xHD). Le unità GPSMAP serie 6000/7000 sono dotate di tre porte di rete che è possibile utilizzare per collegare altri chartplotter e dispositivi di rete Garmin compatibili. Se la rete richiede un numero maggiore di porte, utilizzare l'espansione per porte di rete Garmin Marine Network (GMS 10) o un'altra unità GPSMAP 6000/7000. I dati generati da ciascun componente della rete vengono condivisi da tutti i chartplotter Garmin collegati.

NOTE:

- I dispositivi NMEA 0183 devono essere tutti collegati a un chartplotter sulla rete. I dati verranno condivisi in rete con gli altri chartplotter collegati.
- Collegare tutti i chartplotter alla rete NMEA 2000 e alla rete Garmin Marine Network. I dati NMEA 2000 non vengono condivisi sulla rete Garmin Marine Network.
- Collegare i componenti di rete, ad esempio un radar Garmin GMR o un ecoscandaglio GSD, a uno dei chartplotter in rete o a un'espansione per porte di rete GMS 10 opzionale. I dati vengono condivisi da tutti i chartplotter della rete.
- I dati cartografici BlueChart® g2 Vision® vengono condivisi da tutti i chartplotter GPSMAP serie 6000/7000 e 4000/5000 collegati.
- Gli ingressi video del cavo video per la navigazione possono essere visualizzati solo sul chartplotter a cui il cavo è collegato.
- È possibile collegare un chartplotter GPSMAP 6000/7000 a una rete Garmin Marine Network tramite un chartplotter GPSMAP serie 3000:
 - I chartplotter condivideranno i dati sulla posizione GPS, nonché i dati generati da dispositivi compatibili con lo standard NMEA 0183.
 - I chartplotter condivideranno inoltre i dati generati da altri dispositivi di rete Garmin compatibili collegati, ad esempio un sonar (GSD 22) o un radar (GMR 18 HD o GMR 1206 xHD).
 - Le unità Garmin GPSMAP serie 3000 non possono condividere i dati cartografici con i chartplotter GPSMAP serie 6000/7000.
- Tutti i componenti della rete devono essere collegati all'alimentazione dell'imbarcazione secondo le rispettive istruzioni di installazione. Negli schemi seguenti sono illustrati solo i collegamenti di rete e non all'alimentazione.

Cavo di rete Garmin Marine Network:

- Il cavo di rete Garmin Marine Network (non in dotazione) è dotato di un anello di bloccaggio che consente di fissare il cavo al chartplotter o al dispositivo di rete per la navigazione. A causa delle dimensioni, l'anello non viene preinstallato sul cavo di rete poiché può essere installato più facilmente a bordo dall'utente finale.
- Una volta collegato il cavo al chartplotter o al dispositivo di rete, afferrare l'anello di bloccaggio mantenendolo intorno al connettore e inserire la rondella di gomma come indicato nelle istruzioni fornite con il cavo.

NOTA: l'anello di bloccaggio fornito con il cavo di rete Garmin Marine Network non deve essere utilizzato con altri cavi in dotazione nel chartplotter GPSMAP serie 6000/7000.



Esempi di configurazione di una rete Garmin Marine Network:

Le seguenti illustrazioni mostrano le configurazioni comuni della rete Garmin Marine Network. Nelle illustrazioni, viene visualizzato soltanto come i dispositivi vengono collegati tra loro tramite i cavi di rete Garmin Marine Network. In nessuno schema vengono riportati i collegamenti all'alimentazione. Assicurarsi di collegare ciascun dispositivo all'alimentazione attenendosi alle istruzioni fornite.

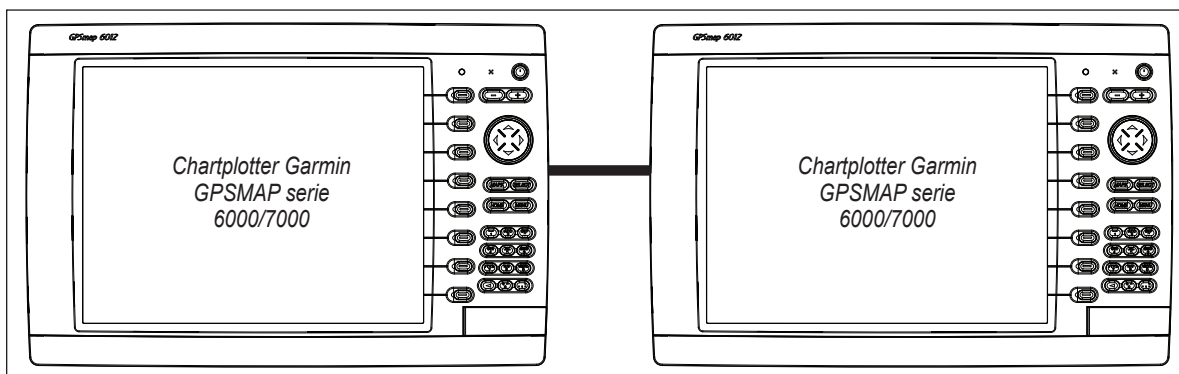

Rete per la navigazione con due chartplotter

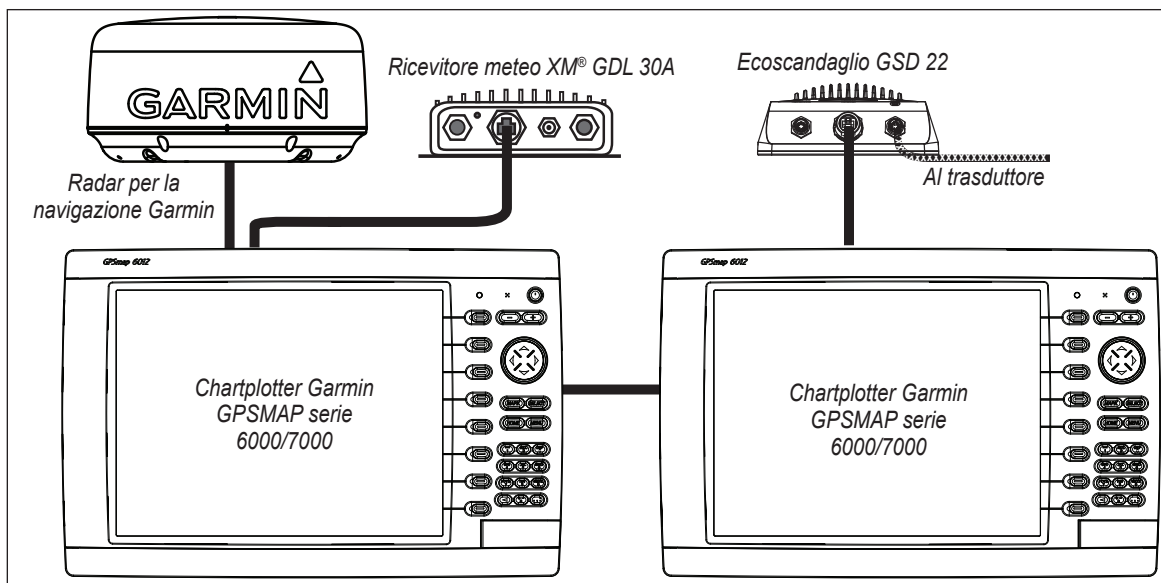

Rete per la navigazione estesa con due chartplotter

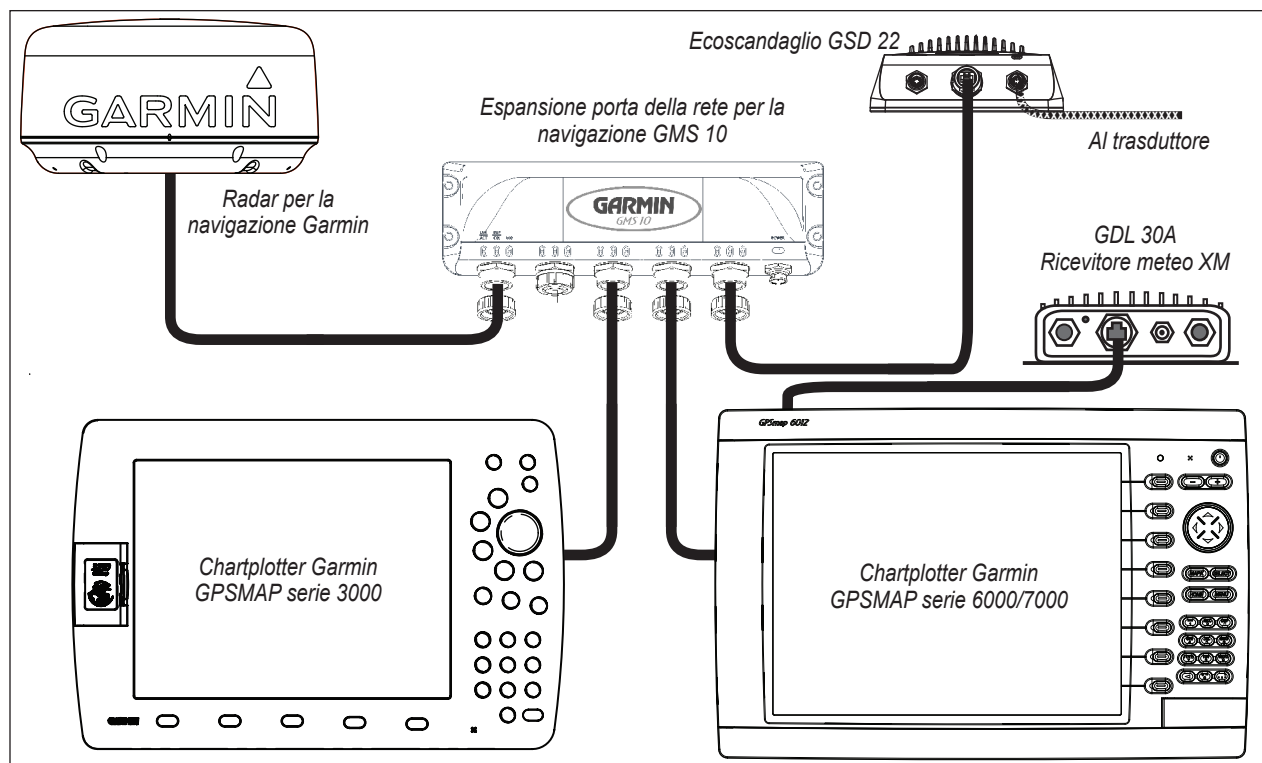

Collegamento di un chartplotter GPSMAP serie 6000/7000 a una rete Garmin Marine Network esistente

NOTE:

- Ciascun dispositivo collegato alla rete Garmin Marine Network deve essere collegato all'alimentazione dell'imbarcazione. Nei seguenti schemi sono illustrati solo i collegamenti di rete e **non all'alimentazione**. Collegare ciascun dispositivo attenendosi alle istruzioni fornite.
- Nei seguenti schemi sono illustrati i collegamenti alla rete Garmin Marine Network e **non le connessioni NMEA 2000 o NMEA 0183**.
- Quando si collega un chartplotter GPSMAP serie 6000/7000 a una rete Garmin Marine Network esistente, è possibile utilizzare, se necessario, un'espansione GMS 10. Il chartplotter GPSMAP serie 6000/7000 è dotato di tre porte di rete e funge pertanto da espansione porta. Collegare l'antenna GPS e gli altri dispositivi NMEA a un chartplotter esistente o al nuovo chartplotter GPSMAP serie 6000/7000. Il chartplotter esistente e il nuovo chartplotter GPSMAP serie 6000/7000 condividono i dati NMEA 0183 e i dati della rete Garmin Marine Network.

Collegamento di altri dispositivi NMEA 0183

Il cavo dati NMEA 0183 fornito con il chartplotter GPSMAP serie 6000/7000 supporta lo standard NMEA 0183, utilizzato per il collegamento di vari dispositivi compatibili con NMEA 0183, ad esempio radio VHF, strumenti NMEA, pilota automatico o computer.

Collegamento NMEA 0183 di base

In questi schemi viene illustrato il collegamento NMEA 0183 di base utilizzato per connettere il chartplotter GPSMAP serie 6000/7000 a dispositivi compatibili con NMEA 0183 come le unità AIS o DSC. Per informazioni più complete sulle funzionalità NMEA 0183 del chartplotter GPSMAP serie 6000/7000, vedere la sezione “Collegamento NMEA 0183 avanzato” ([pagina 13](#)).

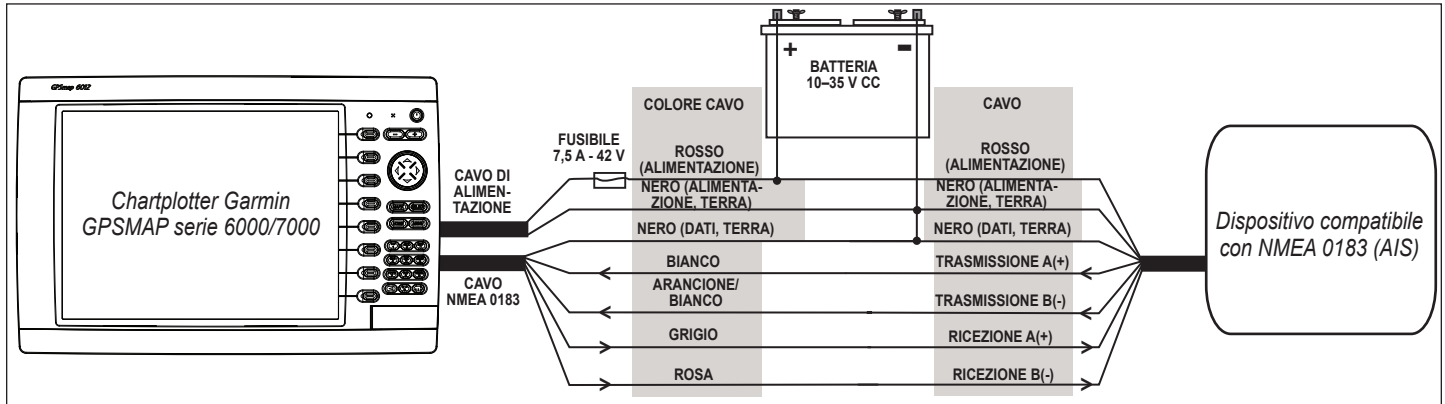

Collegamento a un dispositivo compatibile con lo standard NMEA 0183 (AIS)

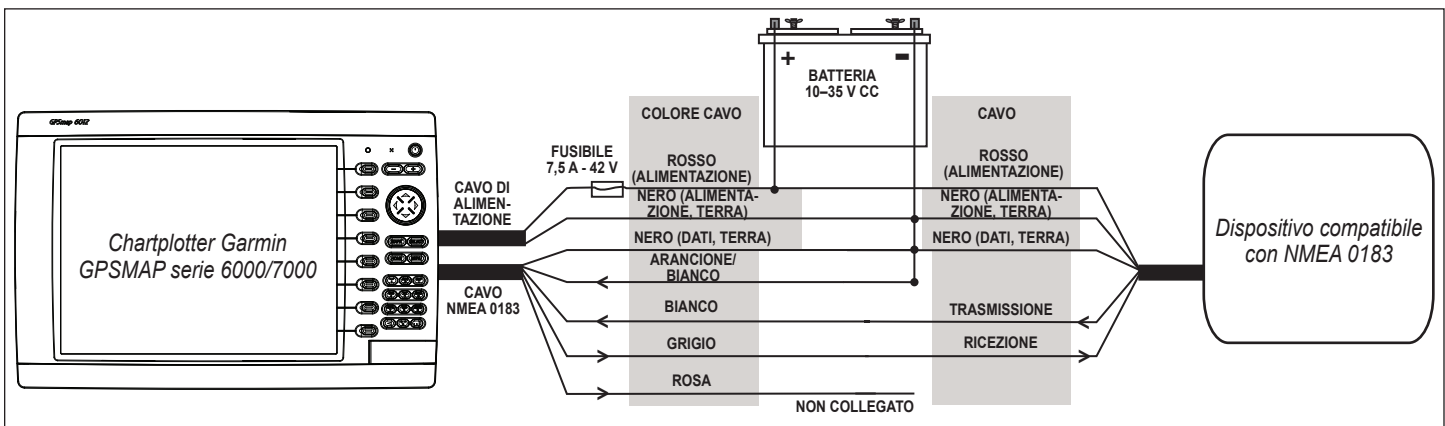

Collegamento a un dispositivo a terminazione unica compatibile con NMEA 0183

Note:

- Qualora il dispositivo compatibile con NMEA 0183 disponga solo di un cavo di ricezione (nessun cavo A, B, + o -), lasciare il cavo **rosa** scollegato.
- Se il dispositivo compatibile con NMEA 0183 dispone solo di un cavo di trasmissione (nessun cavo A, B, + o -), collegare il cavo **arancione/bianco** a terra.
- Consultare le istruzioni di installazione del dispositivo compatibile con NMEA 0183 per identificare i cavi di trasmissione A(+) e B(-) e i cavi di ricezione A(+) e B(-).
- Utilizzare un cavo a doppino schermato 28 AWG come prolunga dei cavi.
- Saldare tutti i collegamenti e sigillarli con una guaina termoretraibile.

Collegamento NMEA 0183 avanzato

Il chartplotter GPSMAP serie 6000/7000 è dotato di quattro porte per la ricezione di dati NMEA 0183 (porte RX) e due porte per l'invio di dati NMEA 0183 (porte TX). Collegare un solo dispositivo NMEA 0183 a ciascuna porta RX per l'invio di dati a un chartplotter serie 6000/7000. Collegare fino a tre dispositivi NMEA 0183 in parallelo a ciascuna porta TX per ricevere dati da un chartplotter serie 6000/7000.

Ciascuna porta RX e TX è dotata di due cavi, etichettati con A (+) e B (-) in base alla convenzione NMEA 0183. Collegare i cavi A (+) e B (-) corrispondenti di ciascuna porta ai cavi A (+) e B (-) del dispositivo compatibile con NMEA 0183. Per collegare il chartplotter 6000/7000 a dispositivi NMEA 0183 fare riferimento alla tabella e agli schemi dei collegamenti.

Consultare le istruzioni di installazione del dispositivo compatibile con NMEA 0183 per identificare i cavi di trasferimento (TX) A (+) e B (-) e i cavi di ricezione (RX) A (+) e B (-). Utilizzare un cavo a doppino schermato 28 AWG come prolunga dei cavi. Saldare tutti i collegamenti e sigillarli con una guaina termoretraibile.

Note:

- Per la comunicazione bidirezionale con un dispositivo NMEA 0183, le porte del chartplotter GPSMAP 6000/7000 non sono collegate. Ad esempio, se la porta RX del dispositivo compatibile con NMEA è collegata alla porta TX 1 dell'unità GPSMAP 6000/7000, è possibile collegare la porta TX del dispositivo compatibile con NMEA 0183 alla porta RX 1, 2, 3 o 4 dell'unità GPSMAP 6000/7000.
- I collegamenti di terra sul cavo dati NMEA 0183 tra il chartplotter GPSMAP serie 6000/7000 e il dispositivo compatibile con NMEA 0183 devono entrambi essere dotati di messa a terra.
- Frasi NMEA 0183 approvate: GPAPB, GPBOD, GPBWC, GPGGA, GPGLL, GPGSA, GPGSV, GPRMB, GPRMC, GPRTE, GPVTG, GPWPL, GPXTE e frasi proprietarie di Garmin: PGRME, PGRMM e PGRMZ.
- Il chartplotter GPSMAP serie 6000/7000 supporta anche la frase WPL, DSC e l'input del sonar NMEA 0183 per le frasi DPT (profondità) o DBT, MTW (temperatura dell'acqua) e VHW (temperatura dell'acqua, velocità e direzione).
- Nel chartplotter GPSMAP serie 6000/7000, selezionare **Configura > Comunicazioni** per impostare le comunicazioni NMEA 0183. Per ulteriori dettagli, consultare il *Manuale Utente dell'unità GPSMAP serie 6000/7000*.

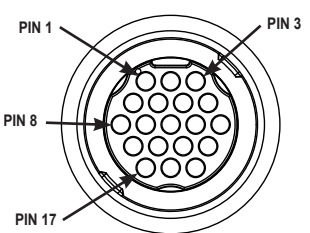
Porta	Funzione cavo	Colore cavo	Numero pin	Connettore
Porta di ricezione 1	RX / A (+)	Bianco	1	 <p>Vista estremità cavo NMEA 0183</p>
	RX / B (-)	Arancione/Bianco	2	
Porta di ricezione 2	RX / A (+)	Marrone	5	
	RX / B (-)	Marrone/Bianco	6	
Porta di ricezione 3	RX / A (+)	Viola	9	
	RX / B (-)	Viola/Bianco	10	
Porta di ricezione 4	RX / A (+)	Nero/Bianco	11	
	RX / B (-)	Rosso/Bianco	12	
Porta di trasmissione 1	TX / A (+)	Grigio	3	
	TX / B (-)	Rosa	4	
Porta di trasmissione 2	TX / A (+)	Blu	7	
	TX / B (-)	Blu/Bianco	8	
N/D	Ingresso GPS 17	Verde/Bianco	13	
N/D	Uscita GPS 17	Verde	14	
N/D	Ricambio		15	
N/D	Allarme	Giallo	16	
N/D	Accensione accessorio	Arancione	17	
N/D	Terra	Nero	18	
N/D	Ricambio		19	

Cavo dati NMEA 0183 per unità GPSMAP serie 6000/7000

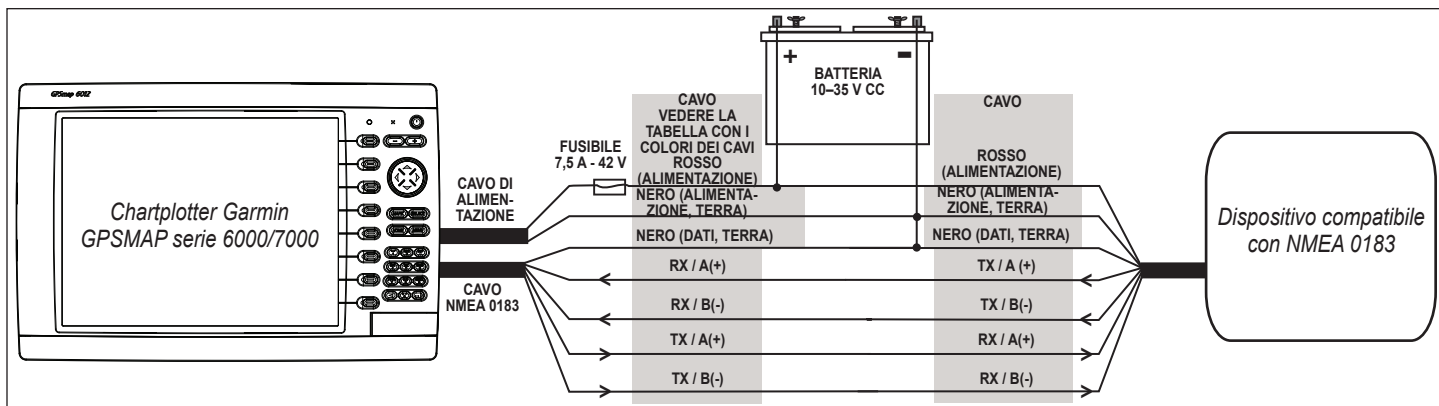

Collegamento a un dispositivo compatibile con lo standard NMEA 0183 per la comunicazione bidirezionale

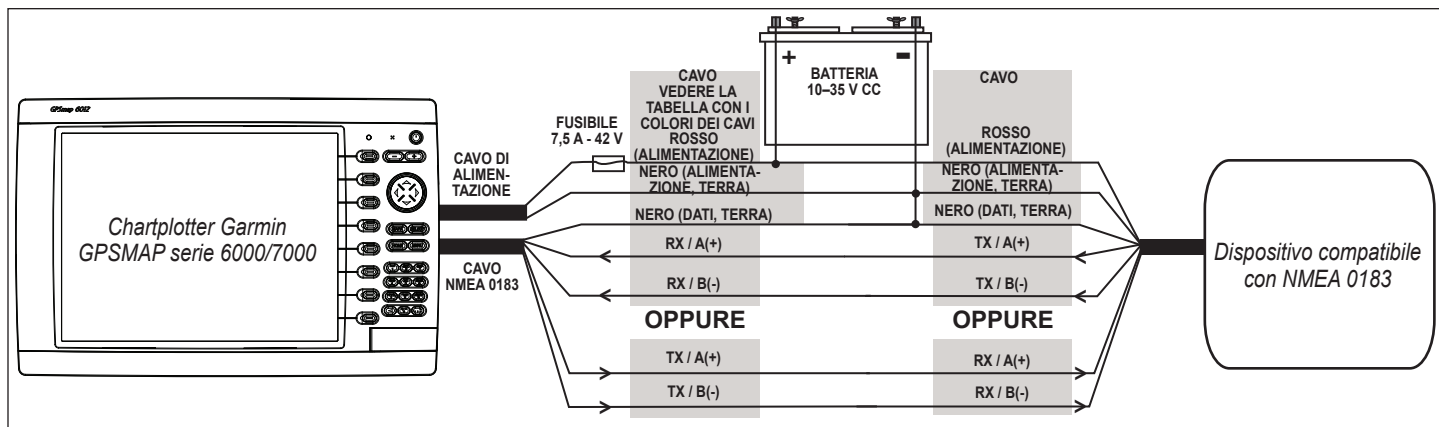

Collegamento a un dispositivo compatibile con lo standard NMEA 0183 per la comunicazione unidirezionale

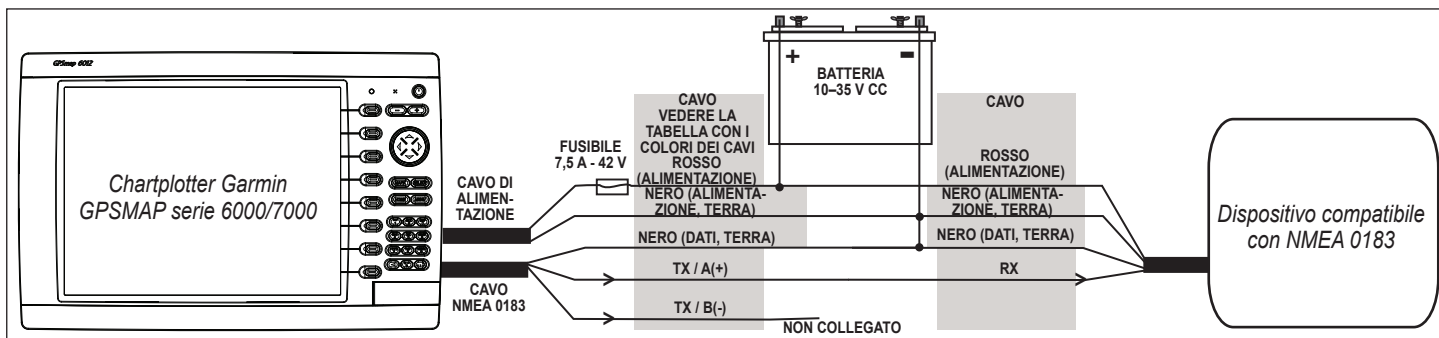

Collegamento per l'invio di dati a un dispositivo compatibile con NMEA 0183 con connessione TX a cavo singolo

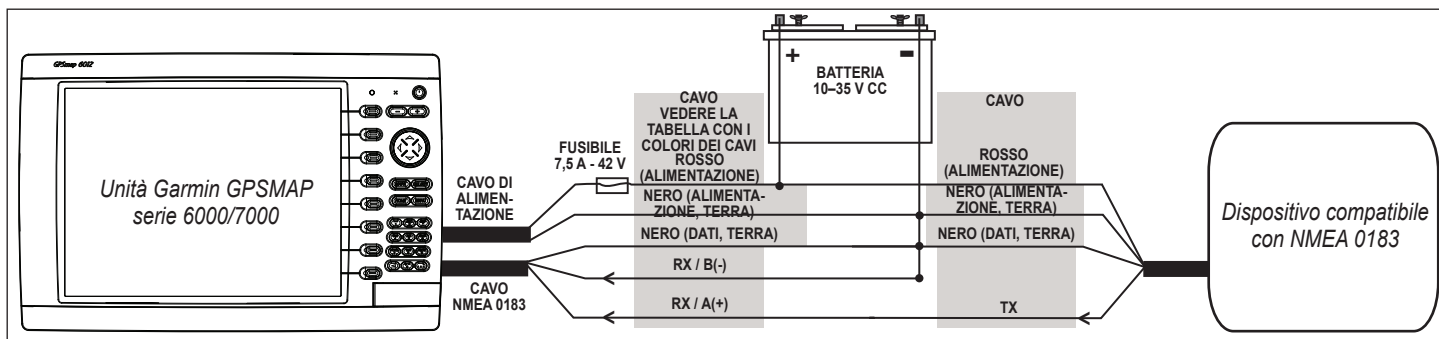

Collegamento per la ricezione di dati da un dispositivo compatibile con NMEA 0183 con connessione RX a cavo singolo

Collegamento a un indicatore luminoso o a una sirena (opzionale)

Il chartplotter GPSMAP serie 6000/7000 può essere utilizzato insieme a un indicatore luminoso o una sirena per segnalare quando il chartplotter visualizza un messaggio. Per funzionare, l'allarme non deve essere collegato al chartplotter GPSMAP 6000/7000. Quando si attiva l'allarme, la tensione del circuito si abbassa. La corrente massima è 100 mA ed è necessario un relè per limitare la corrente proveniente dal chartplotter a 100 mA. Per attivare manualmente avvisi visivi o acustici, installare interruttori unipolari monocontatto.

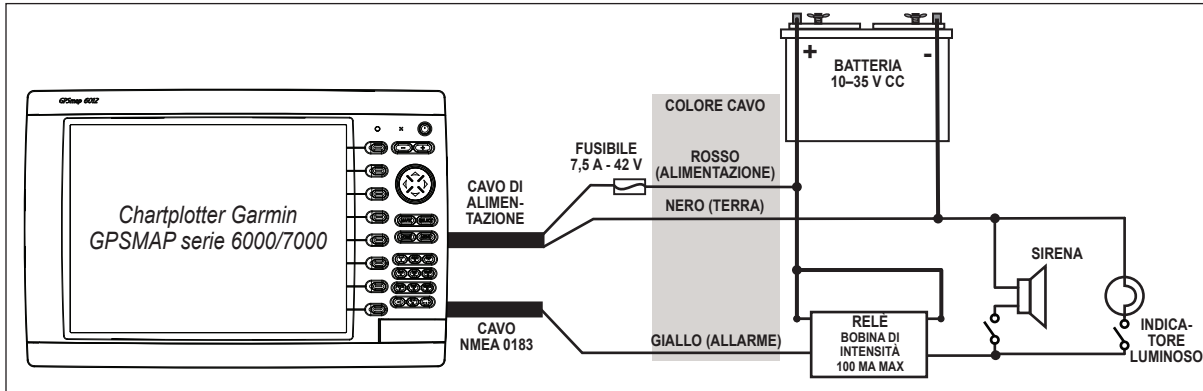

Collegamento a un indicatore luminoso, una sirena o entrambi

Collegamento al connettore seriale DB-9 di un PC

I chartplotter GPSMAP serie 6000/7000 possono essere collegati a un PC dotato di porta seriale mediante un connettore seriale DB-9.

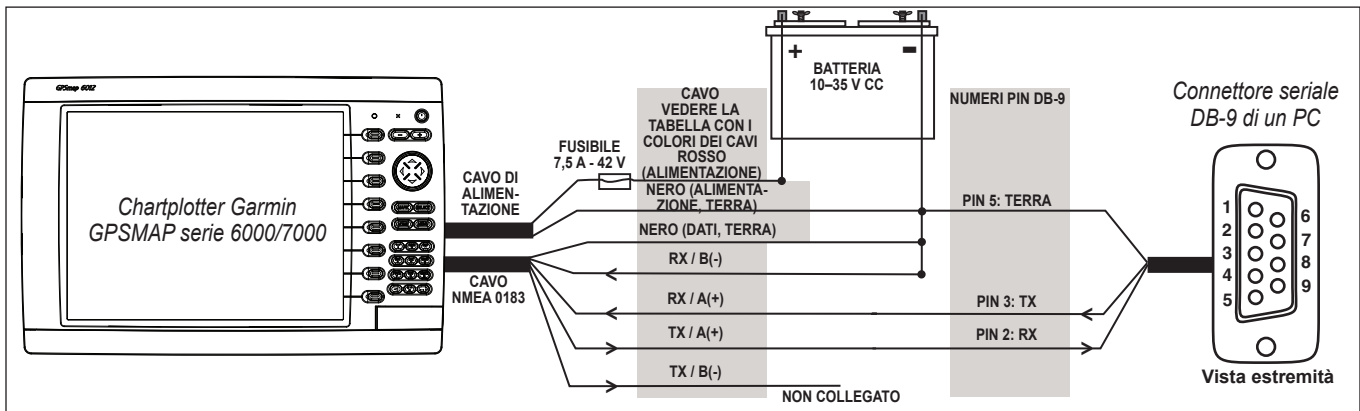

Collegamento al connettore seriale DB-9 di un PC

Collegamento a un'antenna GPS 17 o GPS 17 HVS

Se si dispone già di un'antenna GPS 17 o GPS 17 HVS Garmin installata sull'imbarcazione, è possibile collegare questa al chartplotter GPSMAP serie 6000/7000 invece di installare l'antenna GPS 19x in dotazione. Collegare l'antenna GPS 17 o GPS 17 HVS esistente al cavo NMEA 0183 a 19 pin in dotazione, nonché all'alimentazione dell'imbarcazione, attenendosi allo schema riportato di seguito. Utilizzare un cavo schermato 22 AWG come prolunga del cavo NMEA 0183 o del cavo dell'antenna GPS 17 HVS. Saldare tutti i collegamenti e sigillarli con una guaina termoretraibile.

NOTA: se si utilizzano più chartplotter Garmin in una rete Garmin Marine Network, collegare all'antenna GPS un solo chartplotter. Il segnale GPS viene condiviso tra i diversi chartplotter collegati alla rete Garmin Marine Network.

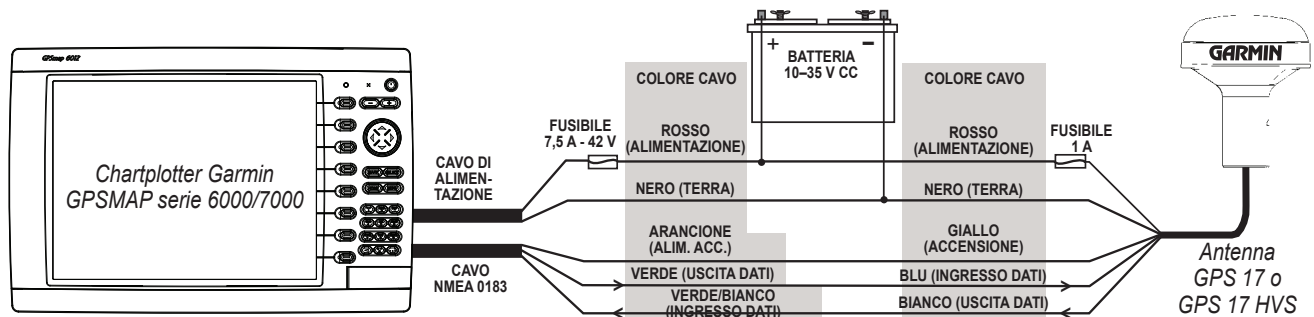

Collegamento a un'antenna GPS 17 o GPS 17 HVS

Installazione dei cavi video

I chartplotter GPSMAP serie 6000/7000 consentono l'ingresso video e l'uscita monitor tramite il cavo video per la navigazione a 17 pin in dotazione. I chartplotter GPSMAP 7015/7215 dispongono di un secondo cavo video per la navigazione a 17 pin che consente di utilizzare più sorgenti video. I chartplotter GPSMAP serie 6000/7000 consentono l'ingresso di sorgenti video composito NTSC (National Television System Committee), PAL (Phase Alternate Line) e l'uscita del monitor di un PC (6008/6208 = uscita VGA, 6012/6212/7012/7212/7015/7215 = uscita XGA). Gli ingressi del cavo video per la navigazione sono disponibili solo sul chartplotter a cui sono collegati e non trasmettono dati sulla rete Garmin Marine Network. Per informazioni dettagliate sui collegamenti video per la navigazione, consultare l'appendice (pagina 19).

Cavo video principale (Video, connettore giallo)

Questo cavo viene fornito con tutti i chartplotter GPSMAP serie 6000/7000 e è collegato al connettore video giallo nella parte posteriore del chartplotter. Questo cavo consente l'utilizzo di due differenti sorgenti video composito, nonché l'uscita video su un monitor esterno del PC.

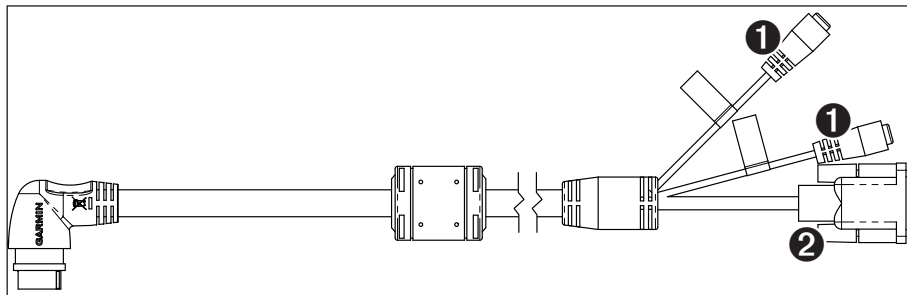

Cavo video principale

- 1 Gli ingressi Video 1 e Video 2 (connettori RCA) consentono l'ingresso da due diversi dispositivi video composito NTSC/PAL compatibili, ad esempio un videoregistratore, un lettore DVD, un televisore o una videocamera. Il chartplotter è in grado di visualizzare un solo ingresso video alla volta o alternare la visualizzazione dei due dispositivi. Per ulteriori dettagli, consultare il *Manuale Utente dell'unità GPSMAP serie 6000/7000*. L'audio proveniente da una sorgente video deve essere collegato a un sistema stereo/audio a parte.
- 2 Utilizzare il connettore di uscita del monitor del PC (HD a 15 pin) per la visualizzazione remota del display del chartplotter sul monitor di un computer. Il monitor remoto deve avere una risoluzione minima VGA e capacità multi-sync. Verificare che la massa del monitor connesso sia collegata alla stessa massa del chartplotter GPSMAP serie 6000/7000 per evitare interferenze.

Cavo video secondario (Video 2, connettore viola)

Questo cavo viene fornito con i chartplotter GPSMAP 7015/7215 e non è compatibile con nessun altro dispositivo GPSMAP serie 6000/7000. Questo cavo è collegato al connettore viola nella parte posteriore del chartplotter GPSMAP 7015/7215 e consente l'utilizzo di altre due sorgenti video composito: la sorgente S-Video e l'ingresso VGA del PC.

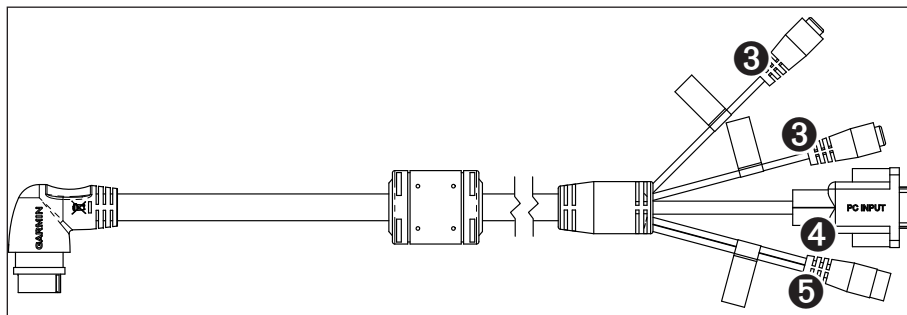

Cavo video secondario (solo GPSMAP 7015/7215)

- 3 Gli ingressi Video 3 e Video 4 (connettori RCA) consentono l'utilizzo di due dispositivi video composito NTSC/PAL compatibili, ad esempio un videoregistratore, un lettore DVD, un televisore o una videocamera. Il chartplotter GPSMAP 7015/7215 consente di visualizzare fino a quattro ingressi video alla volta oppure di scorrere tutti gli ingressi video collegati. Per ulteriori dettagli, consultare il *Manuale Utente dell'unità GPSMAP serie 6000/7000*. L'audio proveniente da una sorgente video deve essere collegato a un sistema stereo/audio a parte.
- 4 Collegare un computer al connettore di ingresso del monitor del PC (HD a 15 pin) per utilizzare il chartplotter GPSMAP 7015/7215 come monitor del computer. Per ulteriori dettagli, consultare il *Manuale Utente dell'unità GPSMAP serie 6000/7000*.
- 5 L'ingresso S-Video (connettore S-Video) consente l'ingresso di dispositivi S-Video NTSC/PAL compatibili, ad esempio un videoregistratore, un lettore DVD, un televisore o una videocamera. La connessione S-Video fornisce un segnale video di qualità superiore rispetto a una connessione video composito.

Finalizzazione dei collegamenti al chartplotter GPSMAP serie 6000/7000

Una volta eseguito il collegamento del cavo di alimentazione e dell'antenna GPS (nonché di eventuali dispositivi di rete Garmin Marine Network, dispositivi NMEA 0183, connessioni NMEA 2000 o connessioni video) all'imbarcazione, è necessario collegare i cavi al chartplotter GPSMAP serie 6000/7000.

Nota: è necessario installare gli anelli di bloccaggio prima di collegare i cavi al chartplotter ([pagina 6](#)).

Per collegare un cavo alla parte posteriore di un chartplotter GPSMAP serie 6000/7000:

1. Inserire il cavo nella porta appropriata nella parte posteriore del chartplotter, senza forzarlo, fino a quando non si blocca in posizione. **Non forzare l'inserimento del cavo poiché i pin potrebbero danneggiarsi.**
2. Una volta inserito il cavo, ruotare l'anello di bloccaggio in senso orario fino a serrarlo. Prestare attenzione a non serrare l'anello di bloccaggio più del necessario.

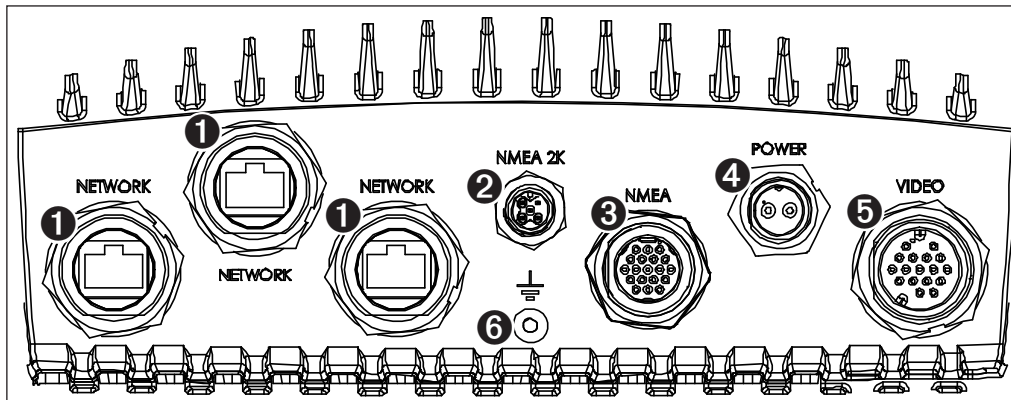

Connettori GPSMAP 6008/6208/6012/6212/7012/7212

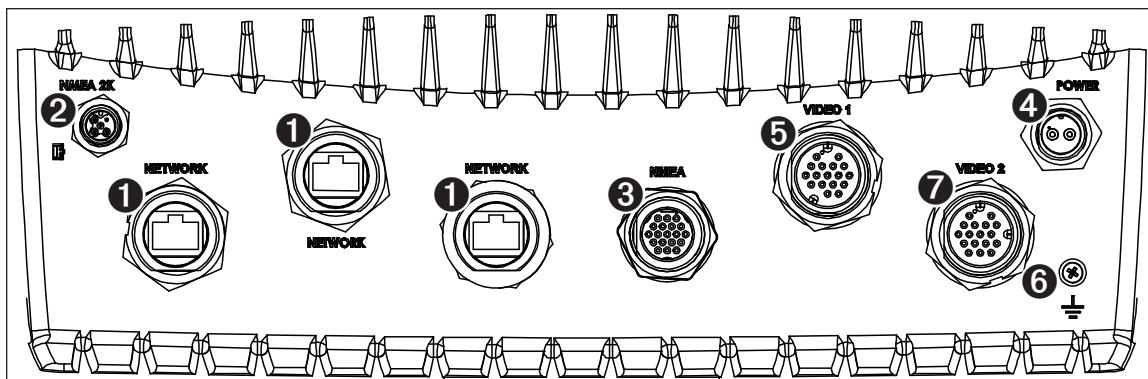

Connettori GPSMAP 7015/7215

- | | |
|--|---|
| ❶ Connettori di rete Garmin Marine Network (×3) (neri) | ❺ Connettore video (giallo) |
| ❷ Connettore NMEA 2000 (nero) | ❻ Capocorda di messa a terra (non utilizzato nell'installazione classica) |
| ❸ Connettore NMEA 0183 (blu) | ❼ Connettore Video 2 (solo GPSMAP 7015/7215) (viola) |
| ❹ Connettore di alimentazione (rosso) | |

Aggiornamento del software del chartplotter

Il chartplotter GPSMAP serie 6000/7000 può essere provvisto di una scheda SD per l'aggiornamento del software. In tal caso seguire le istruzioni fornite con la scheda.

Se invece la scheda SD per l'aggiornamento del software non è inclusa, visitare il sito Web www.garmin.com per accertarsi che il software sia aggiornato. Per identificare la versione del software sul chartplotter, selezionare o toccare **Configura > Sistema > Informazioni sul sistema**.

Appendice

Specifiche

Specifiche fisiche

Specifica	Dispositivi	Misurazione
Dimensioni	GPSMAP 6008, 6208	L × A × P: 291,5 × 187,8 × 148,5 mm (11 1/2 × 7 3/8 × 5 7/8")
	GPSMAP 6012, 6212	L × A × P: 381,7 × 251,2 × 148,7 mm (15 1/32 × 9 57/64 × 5 27/32")
	GPSMAP 7012, 7212	L × A × P: 336,8 × 251,5 × 147,8 mm (13 9/32 × 9 7/8 × 5 27/32")
	GPSMAP 7015, 7215	L × A × P: 394,9 × 300,7 × 148,5 mm (15 17/32 × 11 27/32 × 5 7/8")
Peso	GPSMAP 6008, 6208	11 lb, 5,12 kg (5 oz)
	GPSMAP 6012, 6212	15 lb, 7,23 kg (15 oz)
	GPSMAP 7012, 7212	15 lb, 6,94 kg (5 oz)
	GPSMAP 7015, 7215	17 lb, 7,87 kg (6 oz)
Schermo	GPSMAP 6008, 6208	L × A: 174 × 131,3 mm (6 3/4 × 5 1/8")
	GPSMAP 6012, 6212, 7012, 7212	L × A: 245,8 × 184,3 mm (9 11/16 × 7 1/4")
	GPSMAP 7015, 7215	L × A: 304,1 × 228,1 mm (12 × 9")
Custodia	Tutti i modelli	Completamente stagna, lega in plastica e alluminio a elevata resistenza, impermeabile conformemente agli standard IEC 60529 IPX-7.
Intervallo di temperatura	Tutti i modelli	Da -15 °C a 55 °C (da 5 °F a 131 °F)
Distanza di sicurezza dalla bussola	GPSMAP 6008, 6208	38,1 cm (15")
	GPSMAP 6012, 6212	40,6 cm (16")
	GPSMAP 7012, 7212	63,5 cm (25")
	GPSMAP 7015, 7215	43,2 cm (17")
 - Le spie all'interno del prodotto contengono mercurio e devono essere riciclate o smaltite in conformità alle leggi locali, statali o federali. Per ulteriori informazioni, visitare il sito Web: www.garmin.com/aboutGarmin/environment/disposal.html .		

Prestazioni GPS

Specifica	Parametro	Misurazione
Ricevitore		GPS19x: ad alta sensibilità, predisposto per differenziale, 12 canali paralleli, compatibile WAAS
Tempo di acquisizione	A caldo	Circa 38 sec. (il dispositivo si trova in corrispondenza o in prossimità dell'ultima posizione in cui sono stati acquisiti di recente i segnali satellitari)
	A freddo	Circa 45 sec. (il dispositivo si è spostato di oltre 800 km (500 miglia) da quando è stato disattivato).
	Riacquisizione	< 2 secondi
Frequenza di aggiornamento		1/sec., continuo
Precisione	GPS	<10 m (33 piedi) 95% tipico
	DGPS	3-5 m (10-16 piedi) 95% tipico (precisione WAAS/EGNOS)
Velocità		0,05 m/sec. a velocità costante

Alimentazione

Specifica	Dispositivi	Misurazione
Sorgente	Tutti i modelli	10-35 V cc
Uso	GPSMAP 6008, 6208	35 W max. a 10 V cc
	GPSMAP 6012, 6212, 7012, 7212	45 W max. a 10 V cc
	GPSMAP 7015, 7215	65 W max. a 10 V cc
Fusibile	Tutti i modelli	7,5 A, 42 V rapido
Numero LEN (Load Equivalency Number) NMEA 2000	Tutti i modelli	2
Absorbimento NMEA 2000	Tutti i modelli	75 mA massimo

Informazioni su PGN NMEA 2000

Ricezione		Trasmissione	
059392	Riconoscimento ISO	059392	Riconoscimento ISO
059904	Richiesta ISO	059904	Richiesta ISO
060928	Richiesta indirizzo ISO	060928	Richiesta indirizzo ISO
126208	NMEA - Funzione di gruppo comando/richesta/riconoscimento	126208	NMEA - Funzione di gruppo comando/richesta/riconoscimento
126464	Funzione di gruppo elenco PGN in trasmissione/ricezione	126464	Funzione di gruppo elenco PGN in trasmissione/ricezione
126992	Ora del sistema	126996	Informazioni sul prodotto
126996	Informazioni sul prodotto	127250	Direzione dell'imbarcazione

Ricezione		Trasmissione	
127250	Direzione dell'imbarcazione	127258	Varianza magnetica
127489	Parametri motore - Dinamici	128259	Velocità - Sull'acqua
127488	Parametri motore - Aggiornamento rapido	128267	Profondità dell'acqua
127493	Parametri trasmissione, dinamici	129025	Posizione - Aggiornamento rapido
127505	Livello fluidi	129026	COG & SOG - Aggiornamento rapido
128259	Velocità - Sull'acqua	129029	Dati posizione GNSS
128267	Profondità dell'acqua	129283	Errore di fuori rotta
129025	Posizione - Aggiornamento rapido	129284	Dati navigazione
129026	COG & SOG - Aggiornamento rapido	129285	Informazioni percorso/waypoint di navigazione
129029	Dati posizione GNSS	129540	Satelliti GNSS in vista
129038	Rapporto posizione Classe A AIS	130306	Dati vento
129039	Rapporto posizione Classe B AIS	130312	Temperatura
129040	Rapporto posizione esteso Classe B AIS		
129539	DOP GNSS		
129540	Satelliti GNSS in vista		
129794	Dati statici e relativi alla navigazione Classe A AIS		
129808	Informazioni sulle chiamate DSC		
129809	Rapporto dati statici "CS" Classe B AIS, Parte A		
129810	Rapporto dati statici "CS" Classe B AIS, Parte B		
130306	Dati vento		
130310	Parametri ambientali		
130311	Parametri ambientali		
130312	Temperatura		
130313	Umidità		
130314	Pressione effettiva		



I chartplotter GPSMAP serie 6000/7000 sono certificati NMEA 2000.

Assegnazione dei pin del cavo video per la navigazione

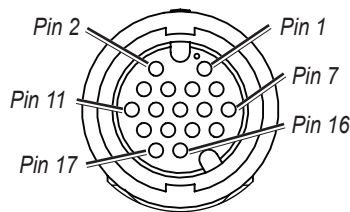

Cavo video per la navigazione principale

Connettore	Pin	Funzione
RCA 1 centrale	2	Ingresso Video 1
RCA 1 esterno	6	Massa Video 1
RCA 2 centrale	11	Ingresso Video 2
RCA 2 esterno	15	Massa Video 2
HD-15 pin 1	1	VGA, analogico, rosso
HD-15 pin 2	4	VGA, analogico, verde
HD-15 pin 3	3	VGA, analogico, blu
HD-15 pin 5	13	VGA, analogico, massa
HD-15 pin 6	8	VGA, analogico, rosso, massa
HD-15 pin 7	8	VGA, analogico, verde, massa
HD-15 pin 8	8	VGA, analogico, blu, massa
HD-15 pin 10	13	VGA, sincrono, massa
HD-15 pin 13	7	VGA, sincronizzazione orizzontale
HD-15 pin 14	12	VGA, sincronizzazione verticale
HD-15 involucro	9	VGA, schermatura integrale

Assegnazione dei pin del cavo video per la navigazione principale

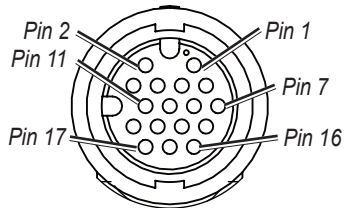

Cavo video per la navigazione secondario (solo 7015/7215)

Connettore	Pin	Funzione
RCA 1 centrale	2	Ingresso Video 3
RCA 1 esterno	6	Massa Video 3
RCA 2 centrale	11	Ingresso Video 4
RCA 2 esterno	10	Massa Video 4
HD-15 pin 1	1	VGA, analogico, rosso
HD-15 pin 2	4	VGA, analogico, verde
HD-15 pin 3	3	VGA, analogico, blu
HD-15 pin 5	13	VGA, analogico, massa
HD-15 pin 6	8	VGA, analogico, rosso, massa
HD-15 pin 7	8	VGA, analogico, verde, massa
HD-15 pin 8	8	VGA, analogico, blu, massa
HD-15 pin 10	13	VGA, sincrono, massa
HD-15 pin 13	7	VGA, sincronizzazione orizzontale
HD-15 pin 14	12	VGA, sincronizzazione verticale
HD-15 involucro	9	VGA, schermatura integrale
S-Video pin 3	16	Ingresso S-Video, luminanza
S-Video pin 1	14	Ingresso S-Video, luminanza, massa
S-Video pin 4	17	Ingresso S-Video, crominanza
S-Video pin 2	15	Ingresso S-Video, crominanza, massa

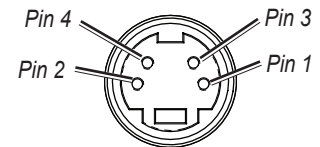

Ingresso S-Video

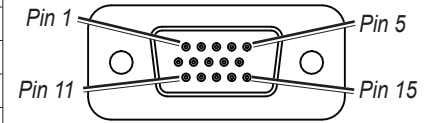

Ingresso VGA

Assegnazione dei pin del cavo video per la navigazione secondario (solo GPSMAP 7015/7215)

© 2012 Garmin Ltd. o società affiliate

Tutti i diritti riservati. Nessuna sezione del presente manuale può essere riprodotta, copiata, trasmessa, distribuita, scaricata o archiviata su un supporto di memorizzazione per qualsiasi scopo senza previa autorizzazione scritta di Garmin, salvo ove espressamente indicato. Garmin autorizza l'utente a scaricare una singola copia del presente manuale su un disco rigido o su un altro supporto di memorizzazione elettronica per la visualizzazione, nonché a stampare una copia del suddetto o di eventuali versioni successive, a condizione che tale copia elettronica o cartacea riporti il testo completo di questa nota sul copyright. È inoltre severamente proibita la distribuzione commerciale non autorizzata del presente manuale o di eventuali versioni successive.

Le informazioni contenute nel presente documento sono soggette a modifica senza preavviso. Garmin si riserva il diritto di cambiare o migliorare i prodotti e di apportare modifiche al contenuto senza obbligo di preavviso nei confronti di persone o organizzazioni. Visitare il sito Web Garmin (www.garmin.com) per aggiornamenti e informazioni aggiuntive sull'utilizzo e il funzionamento di questo e altri prodotti Garmin.

Garmin®, il logo Garmin, GPSMAP®, BlueChart® e g2 Vision® sono marchi di Garmin Ltd. o delle relative società affiliate, registrati negli Stati Uniti o in altri paesi. L'uso di tali marchi non è consentito senza il consenso esplicito da parte di Garmin. NMEA 2000® è un marchio registrato della National Marine Electronics Association.

XM® e XM WX Satellite Weather® sono marchi registrati di XM Satellite Radio Inc.

Per gli ultimi aggiornamenti software gratuiti (esclusi i dati mappa) dei prodotti Garmin, visitare il sito Web Garmin all'indirizzo www.garmin.com.



© 2012 Garmin Ltd. o società affiliate

Garmin International, Inc.
1200 East 151st Street Olathe, Kansas 66062, Stati Uniti

Garmin (Europe) Ltd.
Liberty House, Hounsdown Business Park, Southampton, Hampshire, SO40 9LR Regno Unito

Garmin Corporation
No. 68, Zangshu 2nd Road, Xizhi Dist. New Taipei City, 221, Taiwan (RDC)

www.garmin.com