



Istruzioni di installazione della radio VHF serie 100/200

Le presenti istruzioni di installazione si riferiscono alle seguenti radio VHF:

Modelli nordamericani	Modelli internazionali
VHF 100	VHF 100i
VHF 200	VHF 200i
GHS 10	GHS 10i

Confrontare il contenuto della confezione con l'elenco dei componenti riportato sull'imballaggio. In assenza di uno o più componenti, contattare immediatamente il proprio rivenditore Garmin®. Prima di procedere all'installazione:

- Leggere attentamente le presenti istruzioni.
- Procurarsi gli elementi di fissaggio e gli strumenti appropriati.
- Verificare che tutti i cavi possano raggiungere la posizione di montaggio della radio.
- Durante le operazioni di trapanatura, taglio o carteggiatura, indossare occhiali di protezione e una maschera antipolvere.

Registrazione del prodotto

Per ricevere assistenza completa eseguire la registrazione in linea. Visitare il sito Web <http://my.garmin.com>. Conservare in un luogo sicuro la ricevuta di acquisto originale oppure una fotocopia.

Come contattare Garmin

Per informazioni sull'utilizzo delle radio VHF serie 100/200, contattare il servizio di assistenza Garmin. Negli Stati Uniti, visitare il sito Web www.garmin.com/support oppure contattare Garmin USA al numero (913) 397.8200 o (800) 800.1020.

Nel Regno Unito, contattare telefonicamente Garmin (Europe) Ltd. al numero 0808 2380000.

In Europa, visitare il sito Web www.garmin.com/support e fare clic su **Contact Support** per informazioni sull'assistenza nazionale oppure contattare Garmin (Europe) Ltd. al numero +44 (0) 870.8501241.

Avvisi e informazioni sulla sicurezza

Montaggio dell'antenna ed esposizione alle onde elettromagnetiche

La radio VHF genera e irradia energia elettromagnetica (EME) in radiofrequenza (RF). La mancata osservanza di queste linee guida può esporre gli utenti all'assorbimento di radiazioni da radiofrequenze superiori al massimo livello consentito.

Garmin dichiara un raggio di massimo livello consentito di 1,5 m (59 poll.) per questo sistema, determinato usando una potenza di 25 watt per un'antenna con guadagno 9 dBi omnidirezionale. È necessario installare l'antenna in modo tale da mantenere una distanza di 1,5 m (59 poll.) tra questa e le persone.

 **AVVERTENZA:** è necessario che gli operatori radio con pacemaker, respiratori o apparecchiature elettromedicali non vengano esposti a campi di radiofrequenza eccessivi.

 **AVVERTENZA:** utilizzare il dispositivo in conformità con le istruzioni fornite.

 **AVVISO:** il dispositivo è conforme agli standard riconosciuti a livello internazionale sull'esposizione umana ai campi elettromagnetici da dispositivi radio.

 **AVVISO:** Verificare con le autorità locali la presenza di eventuali antenne o limitazioni operative.

Distanza di sicurezza dalla bussola

Verificare di aver installato la radio VHF ad almeno 500 mm da eventuali bussole. Effettuare dei test della bussola per verificare che funzioni correttamente quando la radio è accesa.

Dimensioni della radio VHF serie 100/200

- Montaggio a incasso: (L × A × P) 18,2 × 9,8 × 16,3 cm (7,16" × 3,86" × 6,42")
- Montaggio su staffa: (L × A × P) 19,2 × 11,8 × 16,3 cm (7,56" × 4,65" × 6,42")

Installazione della radio VHF serie 100/200

1. Selezionare una posizione (pagina 2).
2. Montare la radio (pagina 2).
3. Collegare la radio all'alimentazione (pagina 4).
4. Collegare la radio a un'antenna (pagina 5).
5. Montare il supporto per microfono (pagina 5).

Benché non necessarie all'uso della radio, queste istruzioni descrivono ulteriori opzioni di installazione.

- Collegamento della radio a un chartplotter (pagina 5)
- Collegamento della radio a un megafono (pagina 7)
- Collegamento della radio a un altoparlante esterno (pagina 8)
- Collegamento di un telefono GHS™ 10 o GHS 10i o di un microfono di trasferimento (pagina 8)

Fase 1: Selezione della posizione per la radio VHF serie 100/200

Quando si seleziona una posizione per l'installazione, accertarsi che:

- Garantisca una visualizzazione ottimale.
- Permetta di accedere facilmente ai comandi della radio e al telefono.
- Sia sufficientemente robusta, in modo tale da sostenere il peso della radio e proteggerla da vibrazioni eccessive o urti.
- Lasci spazio sufficiente per l'inserimento e il collegamento dei cavi per l'alimentazione e i dati. Dietro l'unità vi siano almeno 127 mm di spazio libero.
- Si trovi ad almeno 500 mm da una bussola magnetica.
- Si trovi in un'area in cui l'esposizione a condizioni atmosferiche estreme sia ridotta al minimo.



NOTA: l'intervallo di temperatura per le radio VHF serie 100/200 varia da -10°C a 50°C (da 14°F a 122°F). L'esposizione prolungata a temperature al di fuori di tale intervallo (sia per la conservazione, sia per il funzionamento) può causare danni allo schermo LCD o ad altri componenti. Questo tipo di danni e le relative conseguenze non rientrano nella garanzia limitata del produttore.

Fase 2: Montaggio della radio VHF serie 100/200

È possibile montare la radio in due modi:

- Montaggio su staffa: montare la radio sulla staffa che si fissa alla plancia di comando oppure alla parte superiore dell'imbarcazione.
- Montaggio a incasso: montare la radio su un pannello piatto mediante il kit opzionale per il montaggio a incasso.

Montaggio su staffa della radio VHF serie 100/200

Oltre alla staffa, alle manopole e alle tre viti di montaggio senza punta da 4,2 × 25 mm in dotazione, il montaggio su staffa delle radio VHF serie 100/200 richiede i seguenti strumenti (non in dotazione):

- Cacciavite Phillips
- Trapano e punta da trapano da 3,5 mm
- Punteruolo e martello
- Minuteria di montaggio fornita dal cliente (opzionale): bulloni, dadi e rondelle

Per montare il gruppo staffa:

1. Utilizzando la base della staffa come modello, contrassegnare la posizione dei tre fori (due viti verso la parte anteriore, una vite verso la parte posteriore).
2. Utilizzare il punteruolo per contrassegnare il centro della posizione dei quattro fori di montaggio.
3. Praticare i fori di montaggio utilizzando una punta da trapano da 3,5 mm.
4. Fissare la base con le tre viti da 4,2 × 25 mm in dotazione oppure, se si preferisce, con bulloni, dadi e rondelle adatti (non in dotazione).

Per installare la radio VHF serie 100/200 sulla staffa di montaggio:

1. Installare le manopole di montaggio sulla radio VHF serie 100/200, senza serrarle.
2. Far scorrere la radio sulla staffa e serrare le manopole di montaggio.

Installazione a incasso della radio VHF serie 100/200

Oltre alle quattro viti di montaggio senza punta da $4,2 \times 25$ mm in dotazione, il montaggio a incasso delle radio VHF serie 100/200 richiede l'uso dei seguenti strumenti (non in dotazione):

- Cacciavite Phillips
- Trapano e punta da trapano da 3,5 mm per fori di montaggio
- Punta da trapano da 10 mm per il foro di riferimento
- Sega
- Forbici e nastro adesivo
- Punteruolo e martello
- Lima e carta abrasiva
- Lubrificante antigrippaggio (opzionale)

 **NOTA:** verificare che dietro la superficie di montaggio della radio VHF serie 100/200 rimanga uno spazio libero sufficiente per l'inserimento della radio e dei relativi cavi. Dietro l'unità dovrebbero esserci almeno 127 mm di spazio libero.

Per montare a incasso la radio VHF serie 100/200:

1. Ritagliare il modello per il montaggio a incasso ([pagina 9](#)) verificando che si adatti alla posizione in cui si desidera effettuare il montaggio a incasso della radio VHF serie 100/200.
2. Fissare il modello per il montaggio a incasso nella posizione desiderata con il nastro adesivo.
3. Utilizzare il punteruolo per contrassegnare il centro della posizione dei quattro fori di montaggio.
4. Praticare i quattro fori con il trapano utilizzando una punta da 3,5 mm.
5. Utilizzare una punta da trapano da 10 mm per eseguire un foro di riferimento all'interno dell'angolo del modello che consenta di iniziare il taglio della superficie di montaggio.
6. Utilizzare la sega per tagliare la superficie di montaggio all'interno della linea tratteggiata indicata sul modello. Utilizzare una lima e della carta abrasiva per rifinire le dimensioni del foro.
7. Posizionare la radio sul ritaglio per verificare la corretta posizione dei quattro fori di montaggio dopo la rifinitura del foro. In caso contrario, contrassegnare la posizione corretta dei quattro fori di montaggio. Rimuovere la radio dal foro.
8. Applicare la guarnizione sul retro della radio VHF serie 100/200.
9. Se le protezioni a incastro superiore e inferiore sono inserite sul lato anteriore della radio VHF serie 100/200, rimuoverle a partire dai lati.
10. Posizionare la radio VHF serie 100/200 nel foro.
11. Serrare le quattro viti di montaggio attraverso la radio VHF serie 100/200 nei fori di montaggio praticati.



 **NOTA:** le viti in acciaio inossidabile possono bloccarsi se vengono avvitate all'interno della fibra di vetro o serrate più del necessario. Prima dell'uso, Garmin raccomanda di applicare alla vite un lubrificante antigrippaggio inossidabile.

12. Posizionare le protezioni a incastro sulle viti di montaggio.

Fase 3: Collegamento della radio VHF serie 100/200 all'alimentazione

Le radio VHF serie 100/200 sono dotate di cavi per il collegamento all'alimentazione e di funzioni di interfaccia per il collegamento di dispositivi esterni.

Note:

- Il fusibile di ricambio dei cavi per il collegamento all'alimentazione è un fusibile lento da 10 A.
- Se è necessario estendere i cavi di alimentazione, utilizzare un cavo 18 AWG.
- Se l'imbarcazione è dotata di impianto elettrico, è possibile collegare la radio direttamente a un portafusibili inutilizzato sul blocco fusibili. Se si utilizza il blocco fusibili, rimuovere il portafusibili in linea fornito con la radio. Inoltre, è possibile collegare la radio direttamente alla batteria.

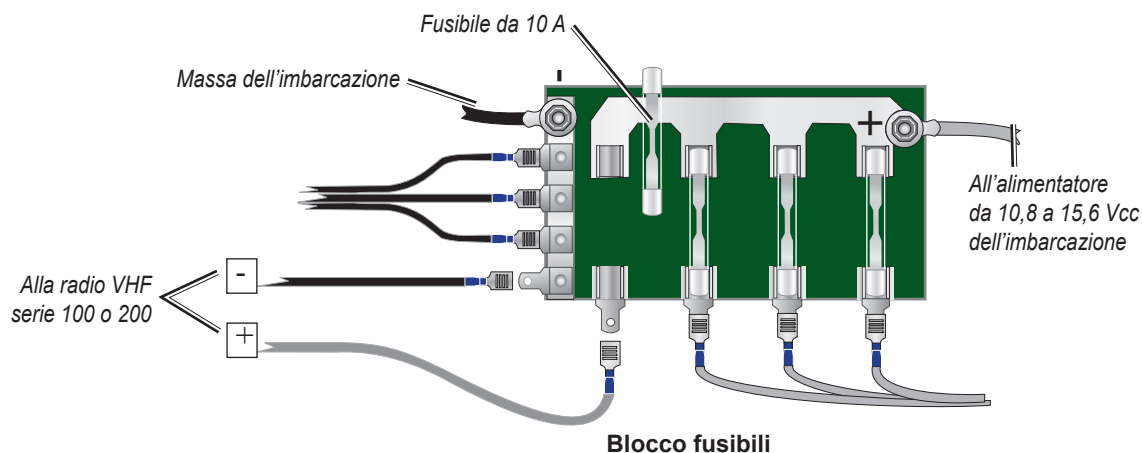

ATTENZIONE: il massimo voltaggio in ingresso della radio VHF serie 100/200 è 15,6 Vcc. Non superare tale limite, poiché un voltaggio superiore potrebbe danneggiare la radio, invalidando la garanzia.

NOTA: per l'installazione classica, utilizzare esclusivamente i cavi rosso e nero. Gli altri cavi vengono utilizzati per i collegamenti con dispositivi NMEA 0183 o di altro tipo e non per il normale funzionamento della radio. Per informazioni inerenti al collegamento con dispositivi compatibili con NMEA 0183, consultare [pagina 5](#).

Per installare i cavi per il collegamento all'alimentazione:

1. Per determinare la polarità della sorgente del voltaggio, utilizzare una luce di prova o un voltmetro.
2. Collegare il cavo rosso (+) sui cavi per il collegamento all'alimentazione al terminale positivo sulla batteria (se si utilizza il blocco fusibili dell'imbarcazione, passare il collegamento positivo attraverso il fusibile, come mostrato nella figura del blocco fusibili).
3. Collegare un cavo di messa a terra (non in dotazione) dalla vite di messa a terra al terminale negativo sulla batteria mediante un cavo 18 AWG.

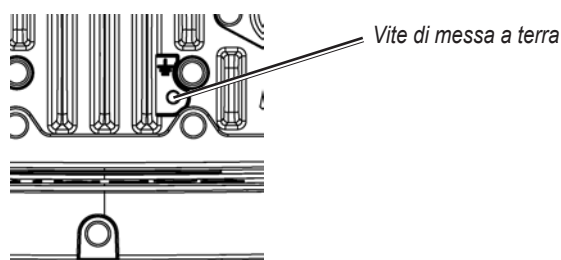

4. Collegare il cavo nero (-) sui cavi per il collegamento all'alimentazione al terminale negativo sulla batteria.
5. Installare o verificare il fusibile da 10 Amp (sul blocco fusibili dell'imbarcazione o nel portafusibili in linea).
6. Collegare i cavi rosso e nero di collegamento all'alimentazione ai cavi rosso e nero sul retro della radio (il cavo rosso al cavo rosso e il cavo nero al cavo nero).

ATTENZIONE: coprire i collegamenti con del nastro adesivo impermeabile, ad esempio del nastro isolante, per evitare che vi siano infiltrazioni d'acqua nella radio.

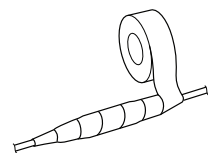

Fase 4: Collegamento della radio VHF serie 100/200 a un'antenna

Collegare un'antenna VHF nautica alla radio mediante la porta per l'antenna sul pannello posteriore della radio. Installare l'antenna seguendo le istruzioni di installazione fornite con la stessa.

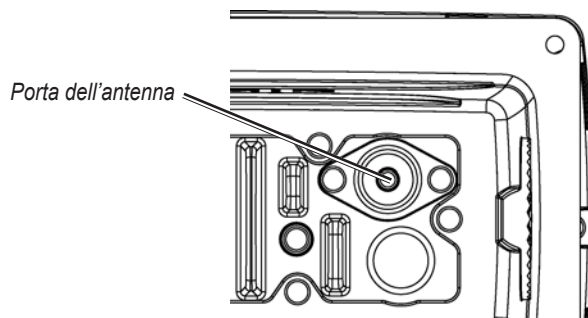

Fase 5: Montaggio del supporto per microfono

Praticare i fori di montaggio utilizzando una punta da trapano da 3 mm. Utilizzare le tre viti di montaggio senza punta da 3,5 × 20 mm per montare il supporto per microfono in una posizione pratica vicino alla radio.

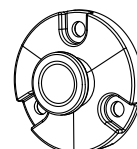

Collegamento della radio VHF serie 100/200 a un chartplotter (opzionale)

La radio VHF serie 100/200 può essere collegata a un chartplotter per poter visualizzare dati come le informazioni DSC sul chartplotter. Inoltre, le informazioni relative alla posizione dalla funzione GPS del chartplotter possono essere visualizzate sulla radio.

Le radio VHF 100/100i o 200/200i possono essere collegate a chartplotter compatibili con NMEA 0183. Le radio VHF 200 o 200i possono essere collegate a chartplotter compatibili con NMEA 2000®.

Collegamento della radio VHF serie 100/200 a un chartplotter compatibile con NMEA 0183

Lo schema seguente illustra il collegamento NMEA 0183 utilizzato per il collegamento della radio VHF serie 100/200 a un chartplotter GPS. Se è necessario effettuare collegamenti aggiuntivi, visitare il sito Web <http://buy.garmin.com>.

Solo per le radio VHF 200 o 200i: collegare il cavo di estensione NMEA 0183 da 600 mm al cavo sul pannello posteriore della radio. I cavi all'altra estremità del cavo di estensione sono privi di protezione.

Collegare i cavi NMEA 0183 privi di protezione come indicato nell'illustrazione seguente.

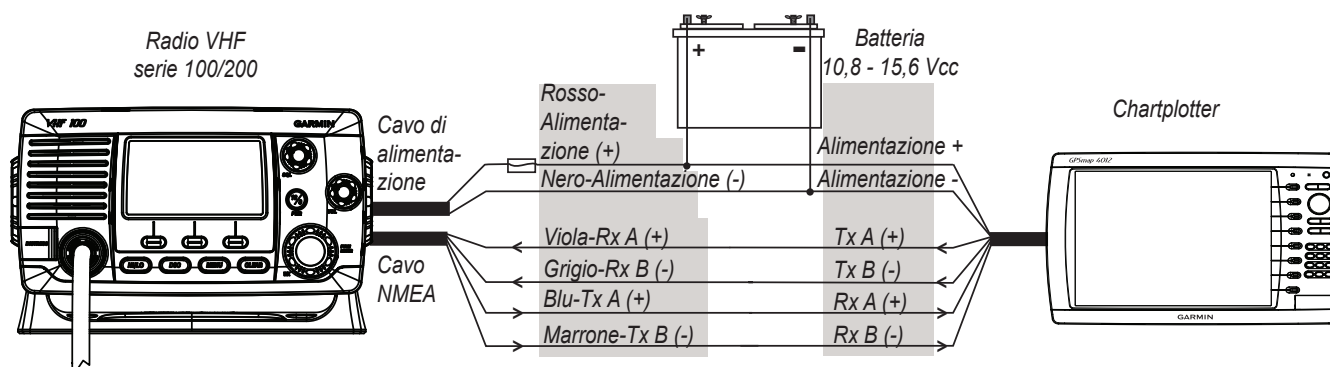

ATTENZIONE: coprire i collegamenti con del nastro adesivo impermeabile, ad esempio del nastro isolante, per evitare che vi siano infiltrazioni d'acqua nella radio.

La radio VHF serie 100/200 può ricevere e trasmettere le seguenti frasi NMEA 0183 (versione 3.01) da un dispositivo compatibile con NMEA 0183:

Frase (Ricezione)	Definizione
GGA	Dati correzione GPS (Global Positioning System)
GLL	Posizione geografica (latitudine e longitudine)
GNS	Dati correzione GNSS (Global Navigation Satellite System)
RMA	Dati minimi consigliati specifica Loran-C
RMB	Informazioni di navigazione minime consigliate
RMC	Dati minimi consigliati specifica GNSS

Frase (Trasmissione)	Definizione
DSC	Informazioni DSC
DSE	DSC esteso

Collegamento di una radio VHF serie 200 a una rete NMEA 2000

Le radio VHF 200 e VHF 200i possono essere collegate alle reti NMEA 2000 esistenti o essere utilizzate per realizzare una rete NMEA 2000 di base per il collegamento a un altro dispositivo compatibile con NMEA 2000, ad esempio un chartplotter. Per ulteriori informazioni su NMEA 2000 e per l'acquisto dei connettori necessari, visitare il sito Web www.garmin.com.

NOTA: le radio VHF 100 e VHF 100i non possono essere collegate a una rete NMEA 2000. Vedere [pagina 5](#) per collegare la radio a una rete NMEA 0183.

Per collegare la radio VHF serie 200 alla rete NMEA 2000 esistente:

1. Stabilire il punto in cui si desidera collegare la radio al backbone NMEA 2000 esistente.
2. Scollegare un'estremità di un connettore a T NMEA 2000 dal backbone in una posizione adatta.
Qualora sia necessario estendere il backbone NMEA 2000, collegare un cavo di estensione adeguato all'estremità del connettore a T scollegato.
3. Aggiungere un connettore a T (non in dotazione) per la radio nel backbone NMEA 2000 collegandolo all'estremità del connettore a T scollegato.
4. Instradare un cavo di derivazione NMEA 2000 (non in dotazione) nella parte inferiore del connettore a T aggiunto al punto 3 alla rete NMEA 2000. Utilizzare un cavo di derivazione dalla lunghezza massima di 6 m.
5. Collegare il cavo di derivazione al connettore a T e alla porta NMEA 2000 sulla radio.

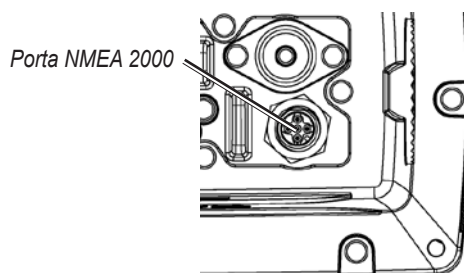

ATTENZIONE: se l'imbarcazione dispone di una rete NMEA 2000, la rete dovrebbe essere già collegata all'alimentazione. Non collegare un cavo di alimentazione NMEA 2000 aggiuntivo alla rete NMEA 2000 esistente, poiché le reti NMEA 2000 possono essere collegate solo a una fonte di alimentazione.

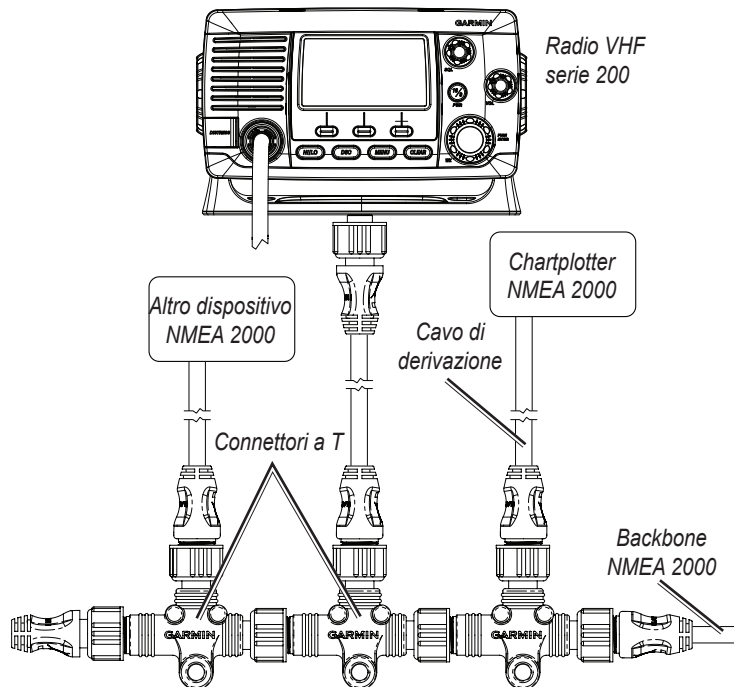

Collegamento della radio VHF serie 200 a una rete NMEA 2000 esistente

Per creare una rete NMEA 2000 di base:

1. Collegare due connettori a T (non in dotazione) per le estremità.
2. Collegare il cavo di alimentazione NMEA 2000 (non in dotazione) a uno dei connettori a T.

ATTENZIONE: un cavo di alimentazione NMEA 2000 deve essere collegato a una fonte di alimentazione a 12 Vcc tramite un interruttore. Se collegata direttamente, la radio VHF serie 200 può consumare la vostra batteria. È possibile utilizzare l'interruttore di accensione dell'imbarcazione o un interruttore aggiuntivo idoneo.

3. Collegare un cavo di derivazione NMEA 2000 (non in dotazione) all'altro connettore a T e alla porta NMEA 2000 sulla radio.

4. Aggiungere ulteriori connettori a T per ciascun dispositivo che si desidera collegare alla rete NMEA 2000 e collegare ciascun dispositivo a un connettore a T con un cavo di derivazione.
5. Collegare i terminatori (non in dotazione) a ciascuna estremità dei connettori a T combinati.

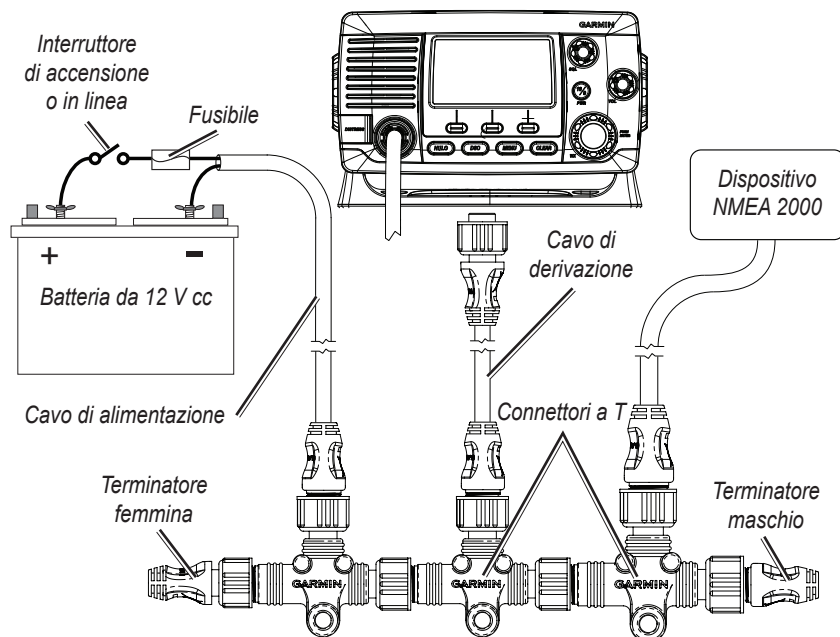

Creazione di una rete NMEA 2000 di base

Informazioni su PGN NMEA 2000

Utilizzare questa tabella per determinare le informazioni su PGN NMEA 2000 che è possibile ricevere e trasmettere con la radio VHF serie 200 durante la comunicazione con un dispositivo compatibile con NMEA 2000.

Ricezione		Trasmissione	
059392	Riconoscimento ISO	059392	Riconoscimento ISO
059904	Richiesta ISO	060928	Richiesta indirizzo ISO
060928	Richiesta indirizzo ISO	126208	Funzione di gruppo richiesta/ comando/riconoscimento NMEA
126208	Funzione di gruppo riconoscimento/richiesta/comando NMEA		
129026	COG (rotta sul terreno) e SOG (velocità sul terreno) - aggiornamento rapido	126464	Elenco PGN
		126996	Informazioni sul prodotto
129029	Dati posizione GNSS (Global Navigation Satellite System)	129799	Radiofrequenza/modo/potenza
		129808	Informazioni chiamate DSC



Le radio VHF serie 200 di Garmin sono certificate NMEA 2000.

Collegamento della radio VHF serie 200 a un megafono (opzionale)

La radio può essere collegata a un megafono che permette di utilizzare il microfono o il telefono GHS 10 per fare annunci tramite il sistema di comunicazione pubblico.

Per installare il megafono, fare riferimento alle istruzioni in dotazione con il dispositivo. Installare il megafono ad almeno 3 m dal microfono, in modo che non sia rivolto verso lo stesso per evitare il feedback in ingresso.

Per collegare la radio VHF serie 200 a un megafono:

1. Collegare il cavo del megafono di 600 mm in dotazione al cavo sul pannello posteriore della radio inserendo la spina RCA rossa nel jack rosso.
2. Collegare il cavo bianco all'altra estremità del cavo del megafono al connettore positivo (+) sul megafono.
3. Collegare il cavo nero al connettore negativo (-) sul megafono.

ATTENZIONE: coprire i collegamenti con del nastro adesivo impermeabile, ad esempio del nastro isolante, per evitare che vi siano infiltrazioni d'acqua nella radio.

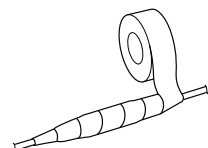

Fare riferimento al *Manuale Utente VHF serie 100/200* per l'uso del megafono.

Collegamento della radio VHF serie 100/200 a un altoparlante esterno (opzionale)

La radio può essere collegata a un altoparlante esterno che consente di ascoltarla in una posizione remota. Per installare l'altoparlante esterno, fare riferimento alle istruzioni in dotazione con l'altoparlante.

Per collegare una radio VHF serie 100 a un altoparlante esterno:

1. Collegare il cavo giallo del conduttore (sul pannello posteriore della radio) al connettore positivo (+) dell'altoparlante esterno.
2. Collegare il cavo verde al connettore negativo (-) dell'altoparlante esterno.

Per collegare una radio VHF serie 200 a un altoparlante esterno:

1. Collegare il cavo dell'altoparlante di 600 mm al cavo sul pannello posteriore della radio inserendo la spina RCA bianca nel jack bianco.
2. Collegare il cavo giallo all'altra estremità del cavo dell'altoparlante al connettore positivo (+) dell'altoparlante esterno.
3. Collegare il cavo verde al connettore negativo (-) dell'altoparlante esterno.



ATTENZIONE: coprire i collegamenti con del nastro adesivo impermeabile, ad esempio del nastro isolante, per evitare che vi siano infiltrazioni d'acqua nella radio.

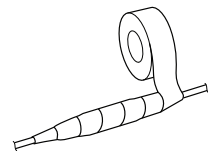

Collegamento del telefono GHS 10 o GHS 10i o di un microfono di trasferimento alla radio VHF serie 200 (opzionale)

Utilizzare la porta del microfono di trasferimento sul pannello posteriore della radio VHF serie 200 per collegare un microfono di trasferimento o un telefono GHS 10 Garmin.

Collegamento di un microfono di trasferimento alle radio VHF serie 200 o 200i

Per trasferire il microfono rimovibile della radio VHF serie 200, è possibile ordinare un kit di trasferimento del microfono all'indirizzo <http://buy.garmin.com>, composto da un cavo di estensione da 10 m, un cappuccio protettivo per il connettore del microfono anteriore e tutta la minuteria necessaria per i cavi.

Per collegare il microfono di trasferimento:

1. Collegare il cavo di estensione alla porta del microfono di trasferimento sul retro della radio.

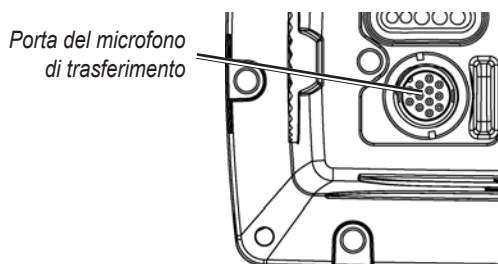

2. Collegare l'altra estremità del cavo di estensione al microfono di trasferimento.

Collegamento di un telefono GHS 10 o GHS 10i

È possibile utilizzare un telefono GHS 10 Garmin con la radio VHF 200 o un telefono GHS 10i Garmin con la radio VHF 200i. Il telefono viene fornito con un cavo di estensione da 10 m, una piastra di montaggio del cavo, un cappuccio protettivo e la minuteria necessaria per i cavi. È possibile ordinare un telefono GHS 10 o GHS 10i all'indirizzo <http://buy.garmin.com>.

Installare il telefono GHS 10 o GHS 10i ad almeno 500 mm da eventuali bussole.

Per collegare il telefono GHS 10 o GHS 10i:

1. Utilizzare le tre viti di montaggio senza punta da 3,5 × 20 mm per montare la piastra di sostegno su cui verrà inserito il telefono.
2. Collegare il cavo di estensione alla porta del microfono di trasferimento sul retro della radio VHF 200 o VHF 200i.
3. Montare l'altra estremità del cavo di estensione alla piastra di sostegno e collegarlo al telefono.

Per collegare un altoparlante esterno accanto al telefono GHS 10 o GHS 10i:

I cavi verde e giallo sul cavo di estensione possono essere utilizzati per collegare un altoparlante esterno. Collegare il cavo giallo al connettore positivo (+) dell'altoparlante esterno. Collegare il cavo verde al connettore negativo (-) dell'altoparlante esterno.

Fare riferimento al *Manuale Utente VHF serie 100/200* per l'uso del telefono GHS 10 o GHS 10i.

Il numero dell'ente certificato CE (0168) è valido solo per le radio VHF 100i e VHF 200i.

CE 0168

Modello per il montaggio a incasso delle radio VHF serie 100/200

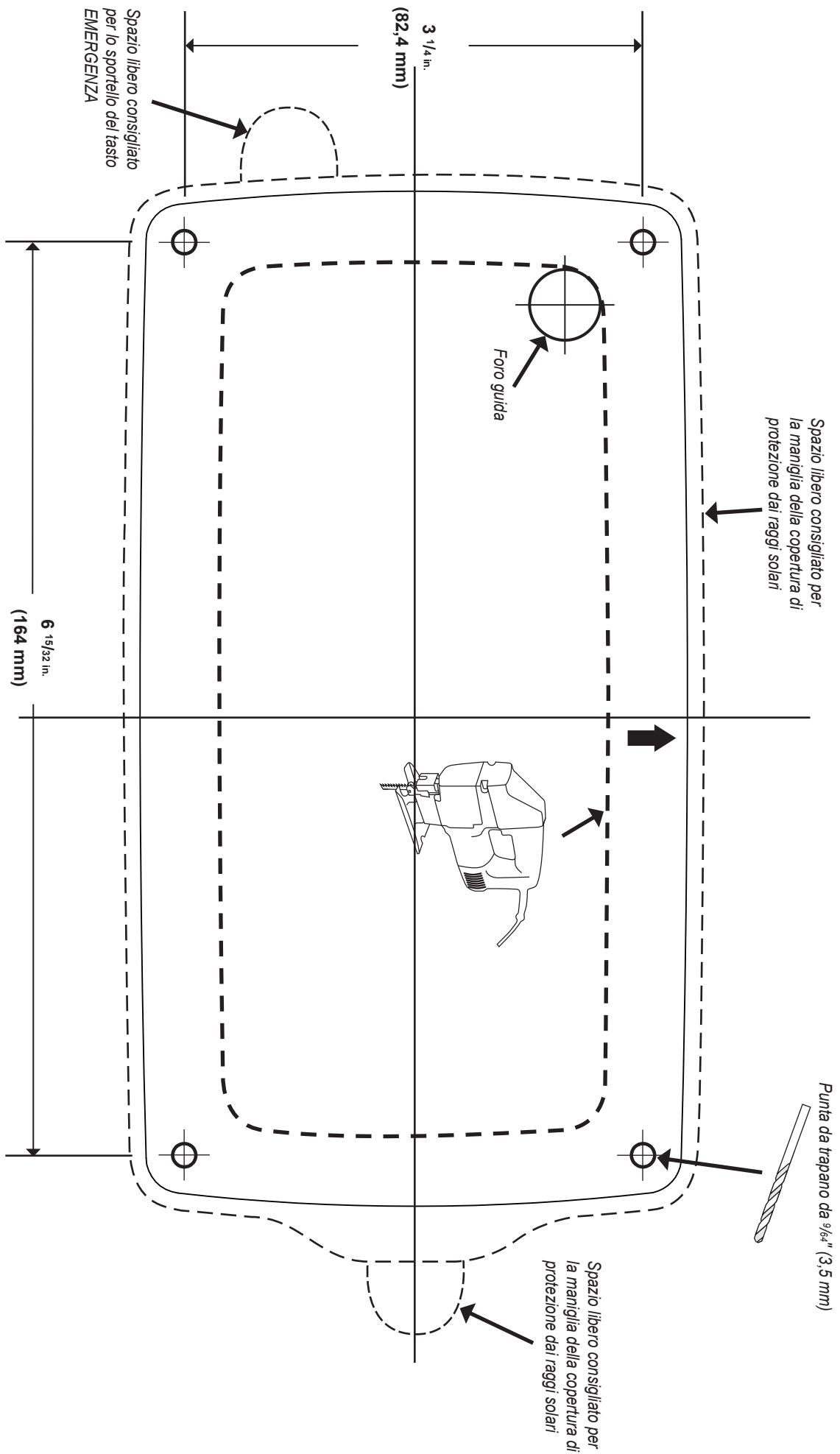



© 2009, 2010 Garmin Ltd. o società affiliate

Garmin International, Inc.
1200 East 151st Street, Olathe, Kansas 66062, USA

Garmin (Europe) Ltd.
Liberty House, Hounsdown Business Park, Southampton, Hampshire, SO40 9LR UK

Garmin Corporation
No. 68, Jangshu 2nd Road, Sijhih, Taipei County, Taiwan

www.garmin.com