

zÜMO™ 500/550 INSTALLATIONSBLATT



WARNUNG: Die Bedingungen der Garmin Garantie schreiben vor, dass das Netzkabel mit blanken Leitern von einem erfahrenen Mechaniker eingebaut werden muss, der ausreichende Kenntnisse über Kfz-Elektrikanlagen hat und mit den Spezialwerkzeugen oder Vorrichtungen umgehen kann, die für die Installation benötigt werden.

1: Herstellen der Stromversorgung zur Halterung

Eine geeignete und sichere Stelle zur Befestigung des Zümo auf dem Motorrad auswählen; dabei die verfügbaren Stromquellen und sicheren Kabelverlauf berücksichtigen.



Informationen zum Anschließen von Audio

Standardbuchsen für das Mikrofon (2,5 mm) und Audio-Ausgänge (3,5 mm) befinden sich an der linken Seite der Halterung (unter der Schutzkappe). Beim Anschließen des Audiosystems an das zümo darauf achten, dass der Verlauf der erforderlichen Kabel berücksichtigt wird. Informationen über Audio-Freisprechtschaltungs- und Handy-Optionen in der *zümo 500/550 Kurzanleitung* und dem *zümo 500/550 Benutzerhandbuch* auf CD nachschlagen.

2: Einbau des Lenkersockels

Das Modell zümo enthält Teile für zwei Einbaumöglichkeiten auf dem Lenker. Für kundenspezifische Halterungen sind evtl. zusätzliche Befestigungsteile erforderlich (www.ram-mount.com).

A) Einbau von U-Bolzen und Lenkersockel:

1. Den U-Bolzen um den Lenker setzen und die Enden durch den Lenkersockel eindrehen.
2. Die Muttern fest ziehen, um den Sockel zu sichern. Nicht zu fest anziehen.



HINWEIS: Das empfohlene Drehmoment liegt bei 5,7 Nm. Überschreiten Sie nicht das maximale Drehmoment von 9 Nm.

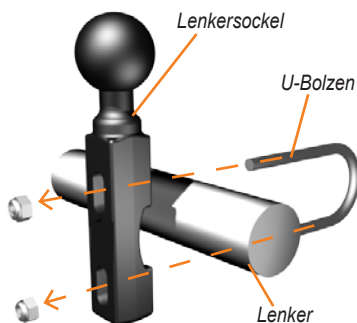

B) Einbau des Lenkersockels an Kupplungs-/Bremsschellenhalterung:



HINWEIS: Es werden 1/4-Zoll- und M6-Bolzen mitgeliefert. Die gleiche Größe wie die der werksseitigen Bolzen auf der Kupplungs-/Bremsschellenhalterung verwenden.

1. Die beiden werksseitig angebrachten Bolzen von der Kupplungs-/Bremsschellenhalterung entfernen.
2. Die neuen Bolzen durch den Lenkersockel, die Distanzscheiben und die Schellenhalterung einsetzen.
3. Die Bolzen fest ziehen, um den Sockel zu sichern.

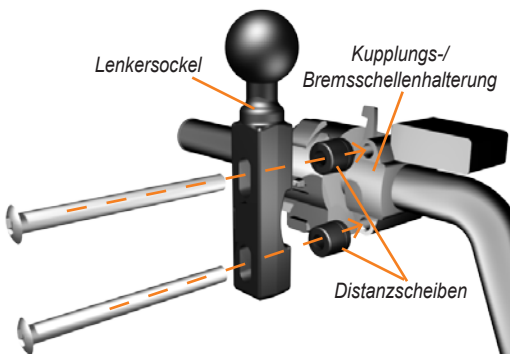

Garmin® ist eine eingetragene Marke und zümo™ ist eine Marke von Garmin Ltd. oder deren Tochtergesellschaften und darf nur mit ausdrücklicher Genehmigung von Garmin verwendet werden.

3: Anbringen der Sockelplatte an der zümo-Halterung

1. Die M4 x 40 mm Flachkopfschrauben und Muttern anbringen, um die Sockelplatte an der zümo-Halterung zu befestigen.
2. Die Muttern fest ziehen, um die Sockelplatte zu sichern.

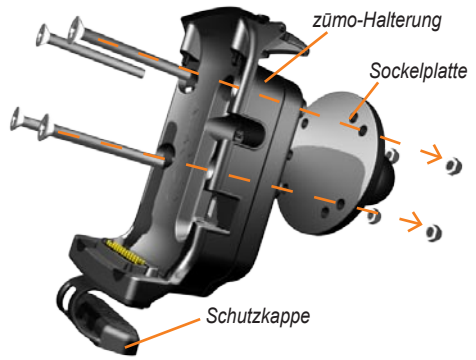

4: Anbringen der Sockelplatte am Lenkersockel

1. Die Kugel auf dem Lenkersockel und die Kugel der Sockelplatte mit dem Arm mit zwei Buchsen ausrichten.
2. Den Knopf etwas anziehen.
3. Die Baugruppe für besseren Blickwinkel und Betrieb justieren.
4. Den Knopf fest anziehen, um die Halterung zu sichern.

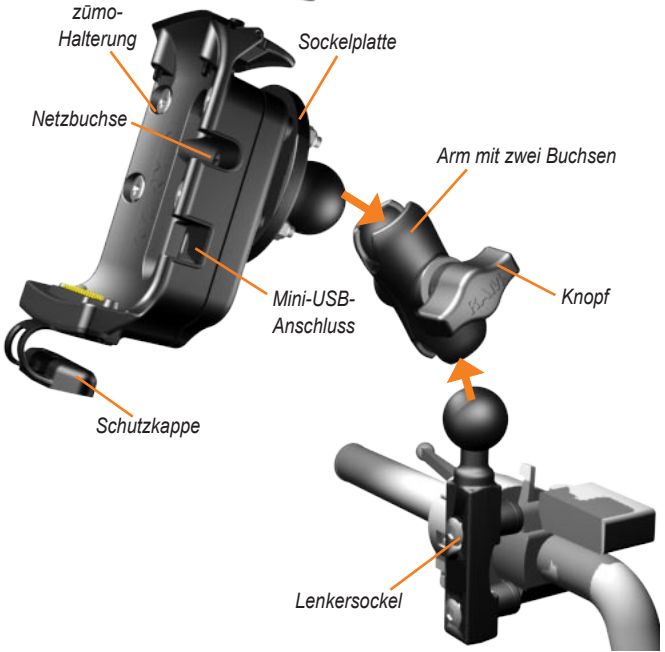

5: Einbau des zümo in der Halterung

1. Das Netzkabel an die zümo-Halterung anschließen. Zur besseren Abdichtung die Schrauben am Netzsteckverbinder fest anziehen.
2. Den Hebel nach oben umlegen.
3. Klappen Sie die Schutzkappe nach unten und dann unter die Halterung (magnetisch).
4. Das zümo in die Halterung einsetzen und den Hebel nach unten umlegen.
5. Die Sicherungsschraube fest anziehen.



Informationen über den Sicherheitsschraubendreher

Zum Sichern des zümo in der Halterung muss der Sicherheitsschraubendreher verwendet werden. Dieser Schraubendreher kann am Schlüsselanhänger angebracht werden, damit er immer leicht erreichbar ist.



Weitere Informationen

Weitere Informationen über zümo finden Sie im *zümo 500/550 Benutzerhandbuch* auf CD.

Produktwarnungen und rechtliche Informationen sind im Leitfaden für *Wichtige Sicherheits- und Produktinformationen* enthalten.