

zūMO™ 500/550 INSTALLATIEBLAD



WAARSCHUWING: Krachtens de bepalingen van de Garmin-garantie moet de stroomkabel met blote uiteinden worden geïnstalleerd door ervaren installateurs die vertrouwd zijn met elektrische systemen in auto's en die geschoold zijn in het gebruik van het speciale gereedschap of de hardware die tijdens de installatie moet worden gebruikt.

1: Sluit de montage op de stroom aan

Kies een geschikte plaats om de zūmo op uw motorfiets te monteren; houd daarbij rekening met de beschikbare stroombronnen en zorg voor een veilig kabeltraject.



Audioverbinding

Standaardaansluitingen voor microfoon (2,5 mm) en audio out (3,5 mm) bevinden zich op de linkerzijde van de montage (onder de beschermhuls). Bij het aansluiten van uw audiosysteem op de zūmo mag u niet vergeten rekening te houden met de trajecten die nodig zijn voor het geleiden van de benodigde kabels. Voor informatie over de handenvrije audio en telefoonopties, raadpleeg de *zūmo 500/550 naslaggids* en de *zūmo 500/550 gebruikershandleiding* op de disk.

2: Installeer de stuurbasis

De zūmo bevat onderdelen waarmee u hem op twee verschillende manieren op het stuur kunt monteren. Voor speciale montages hebt u mogelijk extra hardware nodig (www.ram-mount.com).

A) De U-bout en stuurbasis installeren:

1. Plaats de U-bout rond het stuur en steek de uiteinden door de stuurbasis.
2. Draai de moeren aan om de basis vast te zetten. Niet te hard aandraaien.



OPMERKING: Het aanbevolen aandraaikoppel bedraagt 5,7 Nm. Het maximale aandraaikoppel mag niet meer dan 9 Nm bedragen.

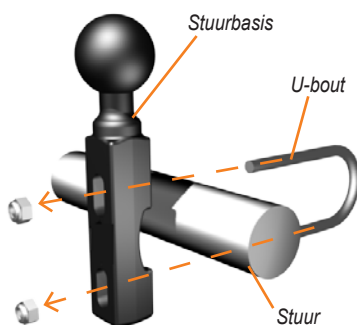

B) De stuurbasis op de klembeugel van de koppeling/rem installeren:



OPMERKING: Zowel de 1/4" standaard- en M6-bouten zijn meegeleverd. Gebruik fabrieksbouten van de juiste maat die op de klembeugel van de koppeling/rem passen.

1. Verwijder de twee fabrieksbouten uit de klembeugel van de koppeling/rem.
2. Schroef de nieuwe bouten door de stuurbasis, afstandsrings en klembeugel.
3. Draai de bouten aan om de basis vast te zetten.

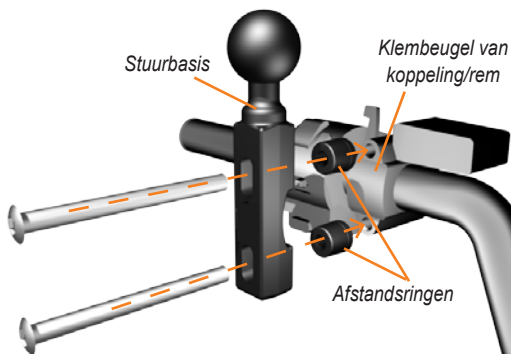

Garmin® is een gedeponeerd handelsmerk en zūmo™ is een handelsmerk van Garmin Ltd. of zijn dochtermaatschappijen en mag niet worden gebruikt zonder uitdrukkelijke toestemming van Garmin.

3: Bevestig de grondplaat op de zūmo-montage

1. Schroef de M4 x 40 mm splitpenbouten en moeren in de montage om de grondplaat aan de zūmo-montage te bevestigen.
2. Draai de moeren aan om de grondplaat vast te zetten.

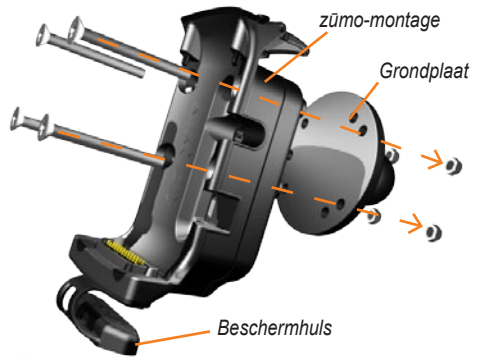

4: Bevestig de grondplaat op de stuurbasis

1. Breng de bal van de stuurbasis en de bal van de grondplaat op één lijn met de arm met twee openingen.
2. Span de knop wat aan.
3. Stel het geheel bij voor een beter zicht en om de bediening te vergemakkelijken.
4. Draai de moeren aan om de montage vast te zetten.

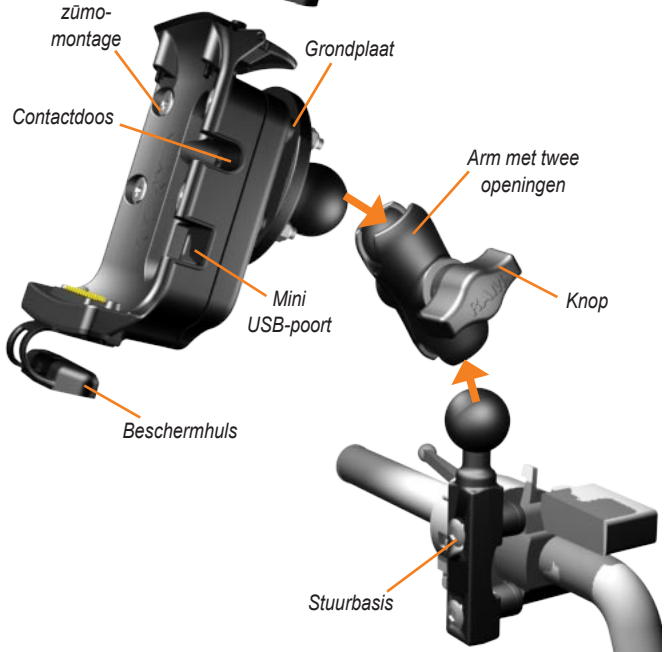

5: Installeer de zūmo in de montage

1. Steek de stroomkabel in de zūmo-montage. Voor een betere afdichting, draai de schroeven op de stroomconnector aan.
2. Klap de hendel omhoog.
3. Duw de beschermkap omlaag en eronder (magnetisch).
4. Plaats de zūmo in de montage en klap de hendel omlaag.
5. Draai de veiligheidsschroef aan.



De veiligheids-schroevendraaier

Gebruik de veiligheidsschroef om de zūmo beter op de montage vast te zetten. U kunt de schroevendraaier op uw sleutelhanger aansluiten voor gemakkelijke toegang.



Veiligheidsschroevendraaier



Meer informatie

Voor meer informatie over de zūmo, raadpleeg de zūmo 500/550 gebruikershandleiding op de disk.

Zie de gids *Belangrijke veiligheids- en productinformatie* voor waarschuwingen en wettelijke informatie met betrekking tot dit product.